

ROOMSEE:

FOR **SELLER**

Инструкция

по работе на маркетплейсе
Roomsee для продавца

Содержание:

1. [Авторизация на маркетплейсе](#)
2. [Настройка профиля](#)
 - [настройка профиля пользователя](#)
 - [настройка профиля компании](#)
 - [настройка уведомлений](#)
 - [безопасность](#)
3. [Чат Roomsee](#)
4. [Создание и редактирование товаров](#)
 - [добавление товара](#)
 - [добавление\редактирование характеристик товара](#)
 - [добавление связанных товаров](#)
 - [типы товара](#)
 - [товары с ЦНХ \(ценонезависимые характеристики\)](#)
 - [товары с ТП \(торговыми предложениями\)](#)
 - [создание индивидуального торгового предложения \(ИТП\) товара](#)
 - [действия с товаром](#)
5. [Работа с заказами](#)

[Приложение 1 - Инструкция по оформлению изображений](#)

1. Авторизация на маркетплейсе

После того, как Вам выдадут логин и пароль от Вашей учетной записи нужно зайти на страницу маркетплейса <https://roomsee.ru> и вызвать окно авторизации.

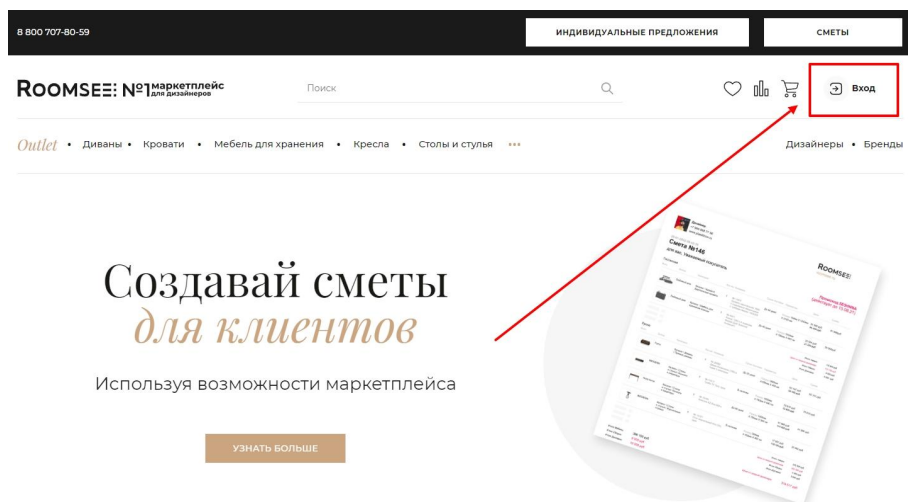

После чего в окне авторизации ввести выданный Вам сотрудником маркетплейса логин, ввести пароль, отправить форму.

The image shows a login form titled 'Войти'. It has two tabs: 'Через E-mail' (selected) and 'Через телефон'. There are two input fields: 'E-mail*' and 'Пароль*'. Below the password field are checkboxes for 'Запомнить пароль' and a link 'Забыли пароль?'. A 'Войти' button is at the bottom. At the very bottom, there is a link: 'Еще не зарегистрированы на Roomsee? Создать аккаунт'.

[Вернуться к содержанию](#)

2. Настройка профиля

Для того, чтобы перейти на страницу редактирования профиля необходимо в меню (навести курсор на название профиля в верхнем правом углу сайта) выбрать пункт “Учетная запись”.

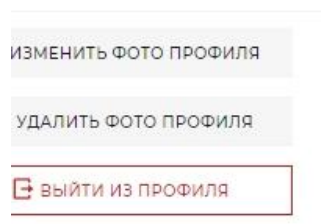
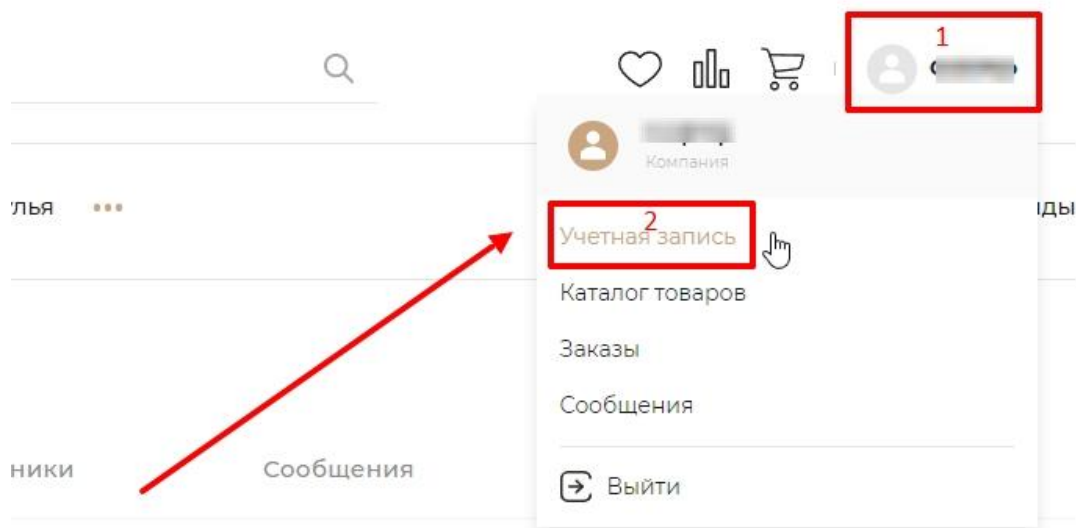

На этой странице вы можете изменить данные для авторизации и персональную информацию для её использования при размещении заказов.

Чтобы повысить уровень безопасности своей учетной записи, рекомендуется избегать паролей, в которых используются:

- Слова из словарей на любом языке.
- Слова, написанные задом наперед, и аббревиатуры.
- Последовательности символов или повторяющиеся символы. Например: 12345678, 222222, abcdefg или соседние буквы на вашей клавиатуре (qwerty).

Настройки делятся на:

- настройки профиля пользователя маркетплейсом Roomsee (вкладка “Данные учетной записи”);
- настройки компании (“Настройки компании” и “Сотрудники”);
- настройки уведомлений (“Сообщения”).

[Вернуться к содержанию](#)

Настройка профиля пользователя

В настройках профиля Вы можете изменить Имя и Фамилию, пароль, Ваши контактные данные и установить адрес доставки (данные будут автоматически добавляться при оформлении заказа в качестве покупателя).

Также на вкладке “Данные учетной записи” можно задать аватар профиля.

[Вернуться к содержанию](#)

Настройка профиля компании

Настройки компании

Компания

Склады

Бренды

Информация

Рекламное наименование компании*

Сайт (https://site.com)

Добавьте ваши социальные сети

ВКонтакте	Одноклассники
<input type="text"/>	<input type="text"/>
Mail.ru	GMail
<input type="text"/>	<input type="text"/>

Сохранить изменения

На этой странице вы можете изменить данные для авторизации и персональную информацию для ее использования при размещении заказов.

Чтобы повысить уровень безопасности своей учетной записи, рекомендуется избегать паролей, в которых используются:

- Слова из словарей на любом языке.
- Слова, написанные задом наперед, и аббревиатуры.
- Последовательности символов или повторяющиеся символы. Например: 12345678, 222222, abcdefg или соседние буквы на вашей клавиатуре (qwerty).
- Персональную информацию, ваше имя, дата рождения, номер водительских прав, номер паспорта или подобную информацию.

В настройках компании Вы можете отредактировать название вашей фирмы, отредактировать адрес страницы Вашей фирмы в интернете и ссылки на социальные сети.

Настройки компании

Компания

Склады

Бренды

Информация

Адрес склада

Важно корректно заполнить адрес склада в соответствии с примером в поле ввода

Сохранить изменения

На этой странице вы можете изменить данные для авторизации и персональную информацию для ее использования при размещении заказов.

Чтобы повысить уровень безопасности своей учетной записи, рекомендуется избегать паролей, в которых используются:

- Слова из словарей на любом языке.
- Слова, написанные задом наперед, и аббревиатуры.
- Последовательности символов или повторяющиеся символы. Например: 12345678, 222222, abcdefg или соседние буквы на вашей клавиатуре (qwerty).
- Персональную информацию, ваше имя, дата рождения, номер водительских прав, номер паспорта или подобную информацию.

На данной вкладке также можно отредактировать адрес склада и, в случае, если складов несколько, добавить нужное количество. После внесения изменений обязательно необходимо кликнуть по кнопке “Сохранить изменения”.

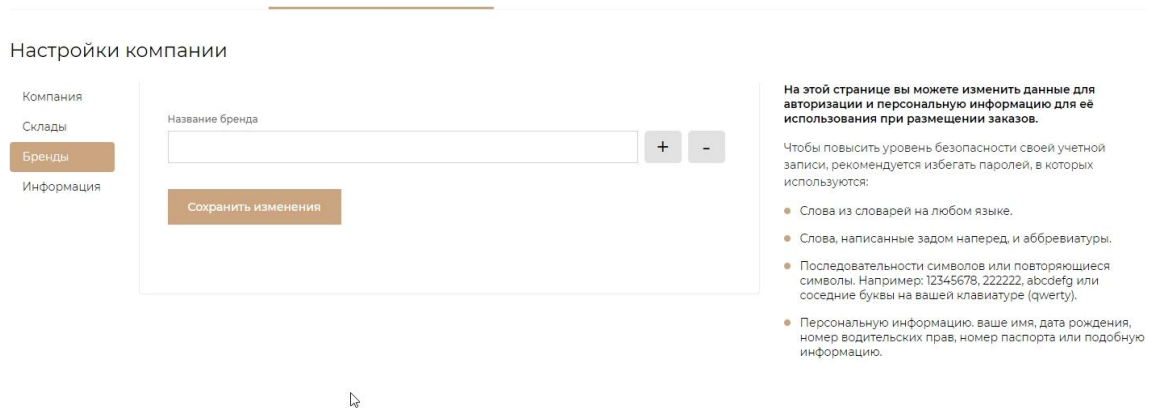

Если у Вашей фирмы один бренд, под которым Вы реализуете товары, то блок с брендами заполнять не нужно - брендом по сути будет название Вашей фирмы.

В случае же, если у фирмы несколько брендов, то в настройках компании создаем нужное количество.

Для редактирования информации о бренде кликаем на иконку “карандаша” напротив нужного и в открывшемся модальном окне заполняем поля формы. После чего сохраняем изменения.

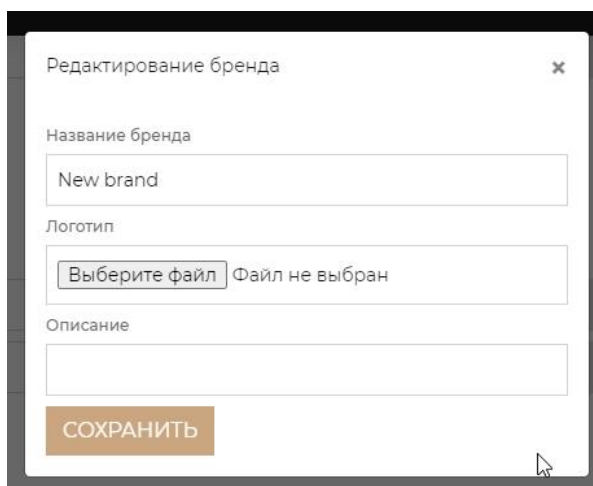

Подробнее о том, как у товара менять бренд будет описано в главе “Создание\редактирование товара”.

На вкладке “Информация” необходимо заполнить данные о вашей компании, банковские реквизиты. Заполнить необходимо согласно указанных в поле подсказкам.

Настройки компании

Компания
Склады
Бренды
Информация

Юридическое наименование организации или ИП*

Юридический адрес*
Например, Индекс, Область, Город, Улица,

Почтовый адрес*
Например, Индекс, Область, Город, Улица,

ИНН*

Юр.лицо - 10 цифр, физлицо - 12 цифр

Банк*

Наименование банка

Расчетный счет*

20 цифр

Корреспондентский счет*

20 цифр

КПП*

9 цифр

БИК*

9 цифр

Подать заявку на изменение ?

На этой странице вы можете изменить данные для авторизации и персональную информацию для её использования при размещении заказов.

Чтобы повысить уровень безопасности своей учетной записи, рекомендуется избегать паролей, в которых используются:

- Слова из словарей на любом языке.
- Слова, написанные задом наперед, и аббревиатуры.
- Последовательности символов или повторяющиеся символы. Например: 12345678, 222222, abcdefg или соседние буквы на вашей клавиатуре (qwerty).
- Персональную информацию: ваше имя, дата рождения, номер водительских прав, номер паспорта или подобную информацию.

Банковские данные Вашего аккаунта изменить можно только через запрос, т.е. изменения будут проверяться сотрудниками маркетплейса.

[Вернуться к содержанию](#)

Настройка уведомлений

На вкладке “Сообщения” можно подключить уведомления о новых сообщениях в чате на маркетплейсе Roomsee в мессенджер Telegram. для этого необходимо:

The screenshot shows the 'Сообщения' (Messages) tab in the user settings. Under the heading 'Настройка уведомлений в Telegram', there is a checkbox labeled 'Получать в Telegram уведомления о новых сообщениях'. This checkbox is highlighted with a red rectangle, and a red arrow points to it from the right. To the right of this section, there is a 'Детали настройки' (Details of settings) section with a sub-heading 'Чтобы настроить уведомление в Telegram, выберите пункт "Получать в Telegram уведомления о новых сообщениях"'. The top of the page shows the Roomsee logo, search bar, and navigation menu.

1. Выбрать чек-бокс “Получать в Telegram” уведомления..”. После чего открывается поле со сгенерированным токеном для регистрации профиля в мессенджере.

Для получения уведомлений отправьте нашему боту [@RoomSeeBot](#) в Телеграме сообщение со следующим кодом:

bf6ε [маскированный] а7630e

СКОПИРОВАТЬ

После этого от бота должно прийти сообщение об успешной активации.

2. Для того, чтобы найти необходимого бота в telegram нужно в поисковой строке чатов ввести [@RoomSeeBot](#) (или перейти по ссылке).

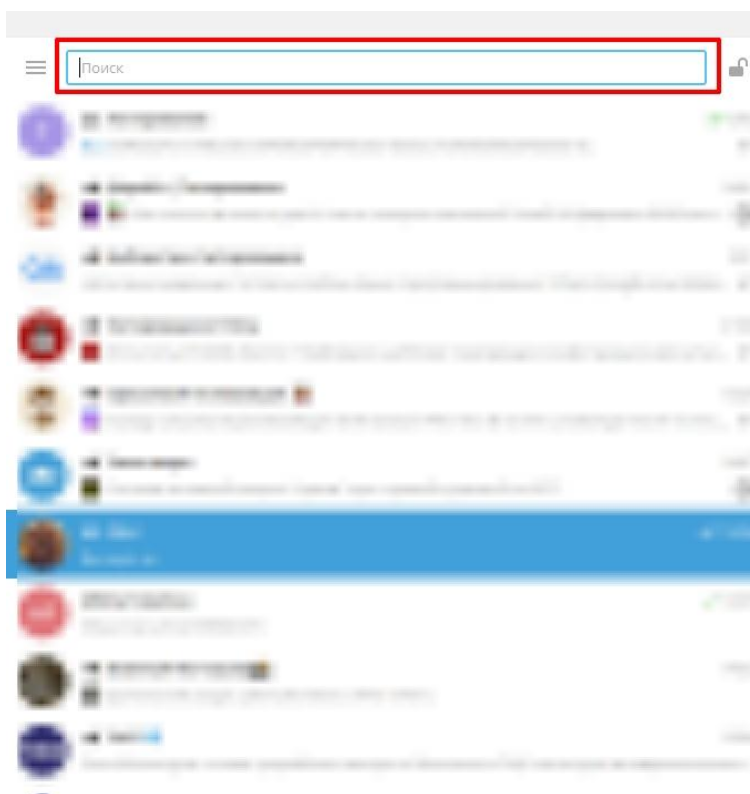

3. Скопировать сгенерированный уникальный токен и отправить боту. Если Вы все сделали верно - то бот ответит Вам следующим образом. Это означает, что интеграция настроена.

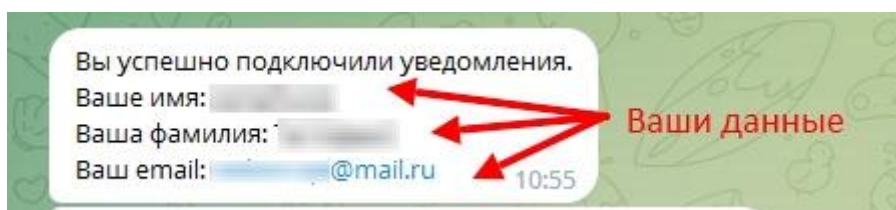

4. Теперь при получении новых сообщений в чате Roomsee вы будете получать уведомления в Telegram вида:

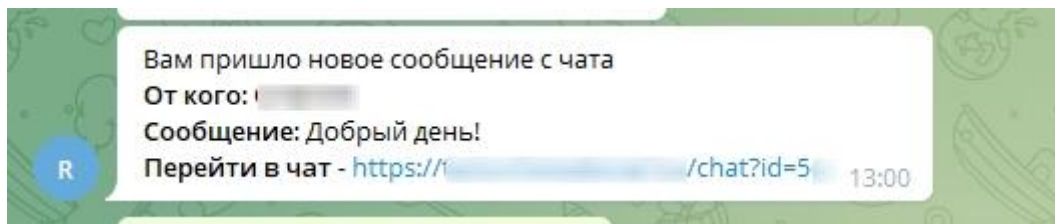

5. Для того, что отключить интеграцию необходимо либо снять выделение с чек-бокса, либо кликнуть по кнопке "Отвязать аккаунт".

Внимание! Привязать к аккаунту можно только один номер телефона. Также к одному телефону можно привязать только один аккаунт.

Теперь для того, чтобы подключить новую интеграцию будет сгенерирован новый уникальный токен.

[Вернуться к содержанию](#)

Безопасность

На вкладке "Безопасность" отображается список авторизаций Вашего аккаунта с указанием активного.

Безопасность

Тип устройства	IP	Версия приложения	Местоположение	Последняя активность
Windows desktop	7[redacted]0	Chrome 106.0.0.0	,	Активное соединение
Windows desktop	7[redacted]10	Chrome 104.0.5112.124	,	2022-10-17 09:36:48
Windows desktop	9[redacted]8	Chrome 91.0.4472.124	,	2021-07-13 11:19:07

При обнаружении подозрительных подключений (к примеру: Вы точно уверены, что не авторизовывались) незамедлительно обращайтесь в службу поддержки маркетплейса.

[Вернуться к содержанию](#)

4. Чат на Roomsee

Для того, чтобы пользователи сайта с разными ролями имели канал связи в рамках маркетплейса Roomsee функционирует Чат.

В чате покупатели и дизайнеры могут задавать Вам (продавцу\производителю) интересующие их вопросы, к примеру:

- по наличию;
- по возможности кастомизации (изменения материала, цвета, размера и т.д.);
- наличию

и прочие.

После того, как Вам в чат напишут сообщение на почту, которая была указана как логин при регистрации придет письмо с почты info@roomsee.ru с уведомлением о новом сообщении в чате и его содержании.

Кликнув на кнопку “Перейти в чат” в письме Вас перенаправит на страницу чата на сайте.

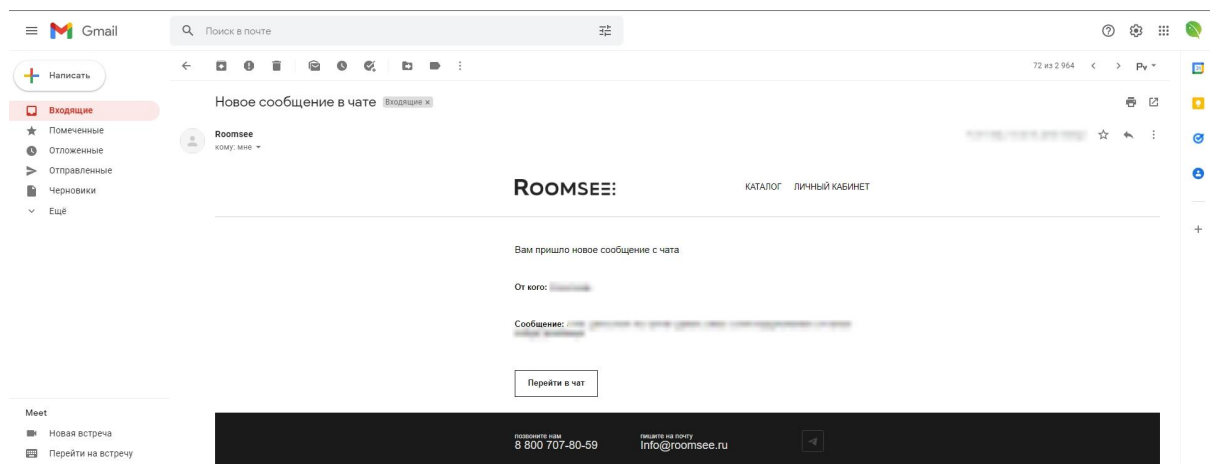

Внимание! Для того, чтобы страница чата открылась Вы должны быть авторизованы на сайте, в противном случае страница открывается с ошибкой 404.

Пользователи могут не только задавать в чате вопросы в свободной форме, но и через кнопку “Поторговаться” на странице товара попросить у Вас скидку или предложить свою цену.

В случае, если Вам пишут в чат со страницы товара - то данный товар автоматически прикрепляется к сообщению, что удобно для идентификации предмета беседы.

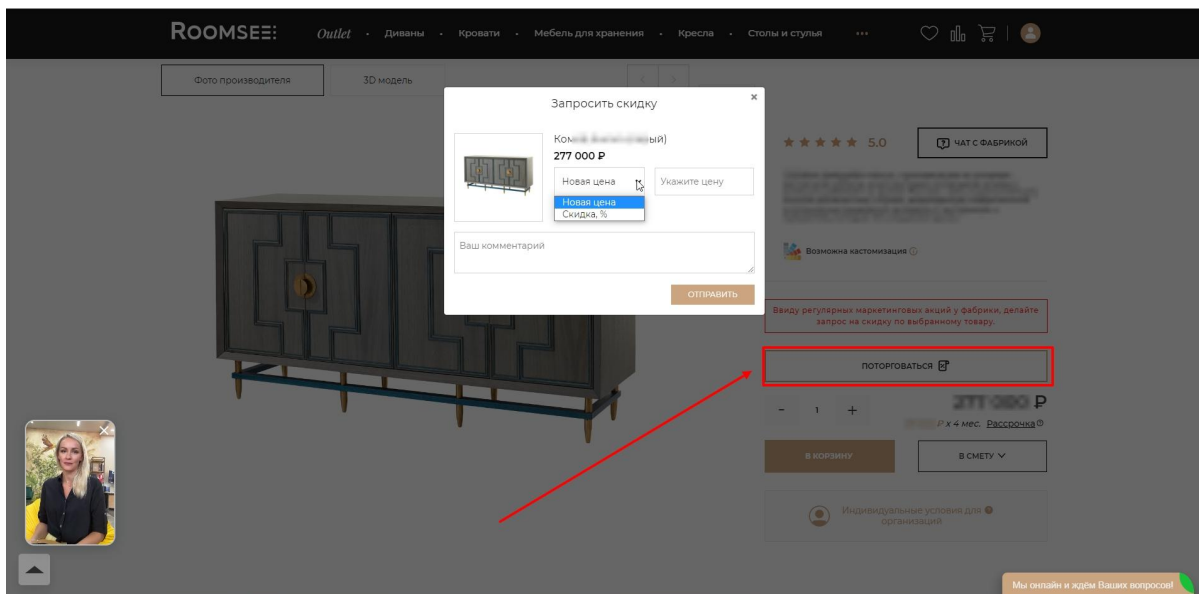

В чате приходит сообщение установленного образца. Продавец\производитель вправе как отказать покупателю, так и согласиться на предложенные условия и создать для покупателя индивидуальное предложение (ИП). ([Инструкция по созданию ИП](#))

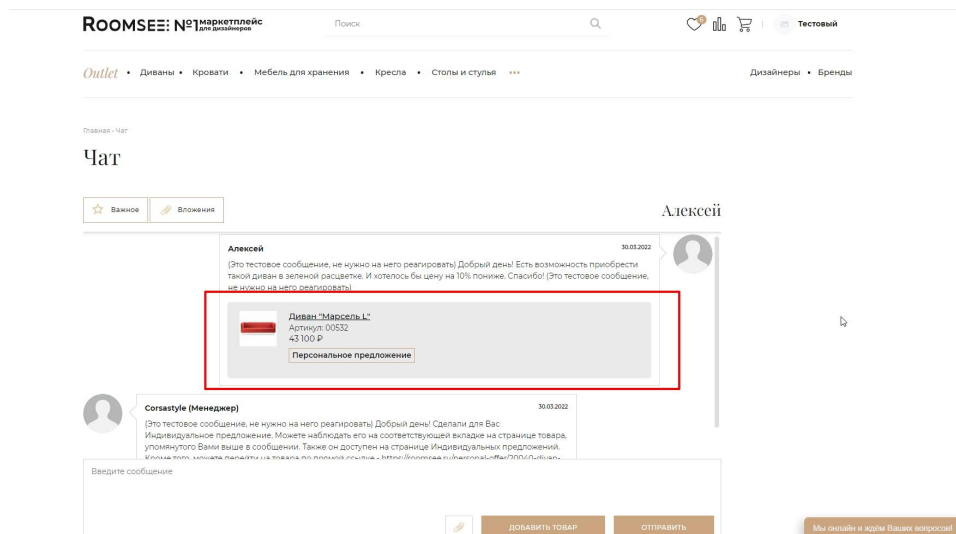

Сообщения в чате не приходят в режиме реального времени. Обновление чата происходит раз в минуту. Если вы хотите обновить чат внепланово - необходимо обновить страницу в браузере.

После того, как у вас появился активный чат Вы можете обращаться к нему через страницу списка чатов. Для того, чтобы попасть на нее необходимо навести курсор мыши на иконку с пользователем и выбрать пункт "Сообщения".

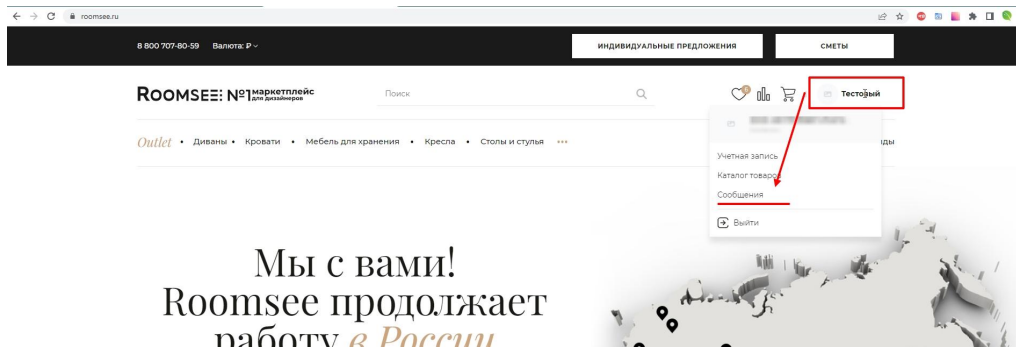

После чего открывается страница со списком чатов.

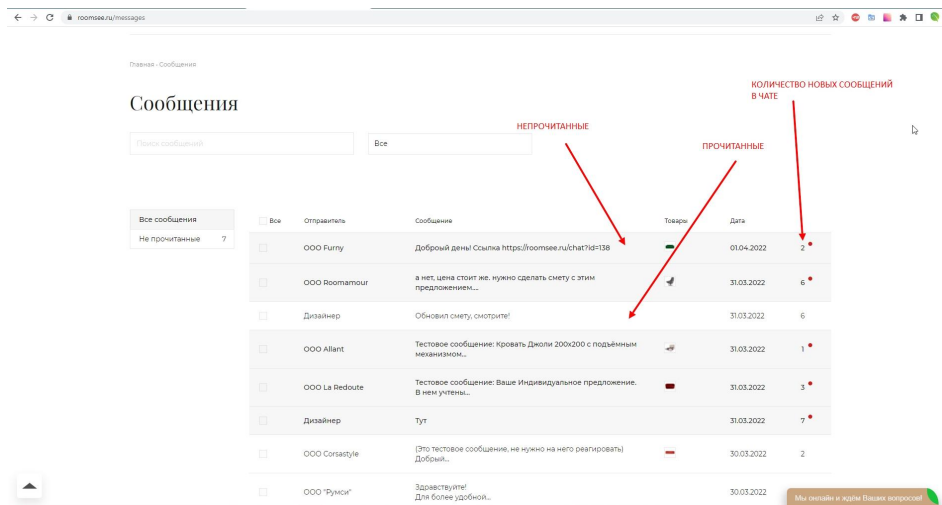

На данной странице можно видеть прочитанные\непрочитанные чаты, количество новых сообщений в чатах. Также есть инструменты поиска и фильтрации.

Для дополнительных уведомлений есть возможность для дизайнера и производителя [настроить получение сообщений об обновлении чата в telegram.](#)

[Вернуться к содержанию](#)

5. Создание и редактирование товаров

Общий интерфейс

Для того, чтобы добавить или отредактировать уже существующие товары необходимо перейти в администраторский каталог товаров. Для этого нужно в меню выбрать “Каталог товаров”.

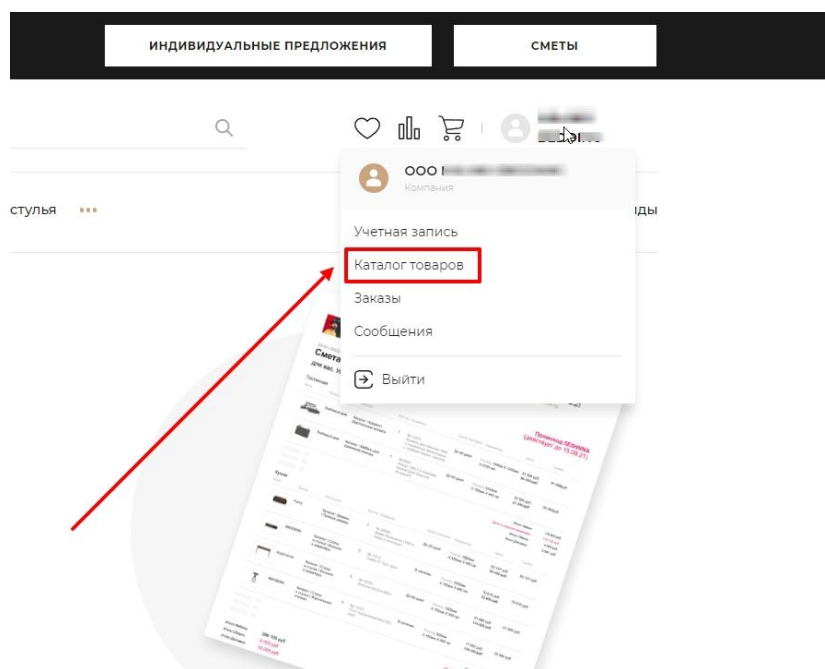

Под Вашей учетной записью Вам доступны для создания и редактирования только товары Вашей фирмы. Если Вы заходите впервые - список товаров будет пуст.

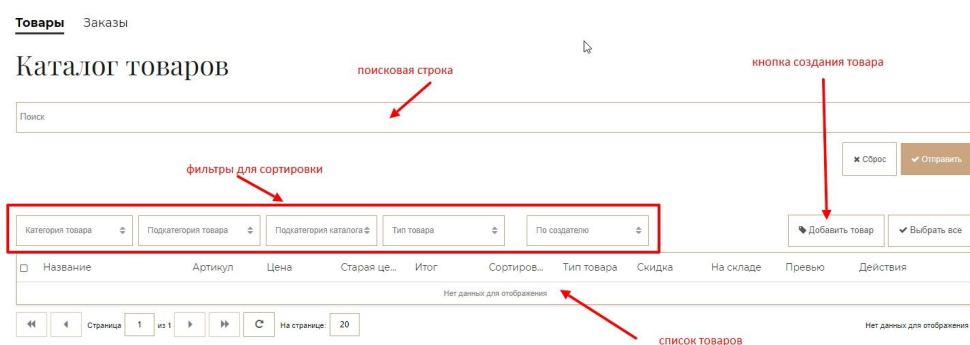

На странице Каталога товаров доступны:

- поисковая строка;
- поле списка товаров;
- фильтры для сортировки;
- кнопка создания товара.

[Вернуться к содержанию](#)

Добавление товара

Для создания товара кликаем на кнопку “Добавить товар”.

Открывается страница создания\добавления товара. Для того, чтобы создать товар и перейти к заполнению характеристик, добавлению изображений и прочему необходимо заполнить основные обязательные характеристики:

- категория товара;
- тип товара;
- заголовок товара (название);
- артикул;
- цена;
- валюта.

Необязательными основными характеристиками являются:

- величина скидки;
- значение скидки.

От того, насколько точно Вы выберете категорию и тип товара, зависит логичность его нахождения на маркетплейсе, а от этого - насколько быстро гость магазина сможет отыскать Ваш товар.

На Roomsee следующие категории товара:

- кровати;
- диваны;
- кресла;
- столы и стулья;
- мебель для хранения;
- свет;
- зеркала и декор;
- сады и дачи.
- outlet - специальная категория товаров со скидкой. Дисконт.

Каждая из категорий вмещает в себя подкатегории исходя из разновидностей товаров (к примеру для диванов: прямые диваны, раскладные диваны, угловые диваны и т.д.).

Заголовок товара. Заголовок товара, который вы присвоите, будет являться его названием. Название должно быть достаточно коротким, читаемым, но в то же время передавать суть товара для безошибочной идентификации у гостя маркетплейса.

Что **НЕ НУЖНО** писать в названии:

- слова высоким регистром (например: ПУФ БЕРЛИН; правильно: Пуф Берлин);
- использовать кавычки (например: Диван «Корнелий», правильно: Диван Корнелий);
- использовать запятые в названии;
- включать в название цвет товара, обивку, материалы и прочие характеристики, которые уже есть в свойствах товара (например: Кровать белая “Круэлла” металл шелк”; правильно: Кровать Круэлла);

- не использовать артикул;
В большинстве случаев название товара должно включать только “Тип товара” + “Название модели”.

Артикул - уникальное буквенное или буквенно-цифровое обозначение товара в системе. Необходим для идентификации товара на маркетплейсе Roomsee. необходимо указать уже присвоенный товару EAN, UPC или SKU ([подробнее ознакомиться с темой](#)).

При указании цены необходимо выбрать базовую валюту. При этом при отображении на сайте не в базовой валюте (например: базовая валюта - доллар США, отображение товаров на сайте - в рублях РФ) перерасчет на текущую валюту будет происходить по актуальному курсу центробанка раз в сутки, соответственно, при изменении курса - цена также будет меняться автоматически.

При указании скидки на сайте будет реализована соответствующее отображение цены: базовая цена/цена со скидкой.



Описание хоть и не обязательно, но очень важно для качественного оформления товара. При оформлении описания доступны средства html. Возможно добавлять изображения.

Внимание! Если Вы добавляете изображение\видео - называйте загружаемый файл в соответствии названию товару на транслите. Дублируем имя файла в название файла. К примеру: Название товара - Диван Супер. Имя файла - divan-super-description.jpg. Если изображений несколько - добавлять порядковое число (к примеру: divan-super-description-1.jpg).

Нельзя вставлять ссылки на изображения с других ресурсов.

[Статья как правильно подготавливать изображения для Roomsee.](#)

Для товара можно задать скидку.

Величина скидки:	Значение скидки:
<input type="text" value="Проценты"/>	<input type="text" value="0"/>
Тип товара:	Цена:

Можно выбрать каким образом будет задана скидка:

- проценты - указанное в поле “Значение скидки” значение в %, автоматически вычисленное из цены товара (к примеру: 5% скидка, от 10000 р, конечная цена на сайте будет 9500 р);
- валюта - указанное в поле “Значение скидки” статичное значение в валюте, автоматически вычисленное из цены товара (к примеру: 750 р скидка, от 10000 р, конечная цена на сайте будет 9250 р);

Если оставить поле “Значение скидки” нулевым - то скидка у товара будет отсутствовать.

Тип товара:

<input type="text" value="Обычный товар"/>
<input type="text" value="Обычный товар"/>
<input type="text" value="Товар с торговыми предложениями"/>

При выборе значения характеристики “Тип товара” нужно руководствоваться тем, будете ли Вы при оформлении использовать ЦНХ - ценонезависимые характеристики ([статья “Как создать товар с ЦНХ”](#)) или товары с ТП ([статья “Как создать товар с ТП”](#)). Если Вы не будете пользоваться ни ТП, ни ЦНХ - достаточно оставить “Тип товара” - “Обычный товар” (по-умолчанию).

Подробнее о типах товара можно почитать [здесь](#).

После того, как вы заполнили все необходимые характеристики для создания товара необходимо кликнуть кнопку “Отправить” внизу страницы.

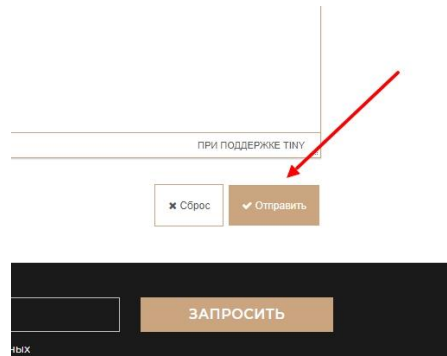

Если Вы не заполнили какое-либо обязательное поле (либо заполнили неверно) появится окно с соответствующим уведомлением. Поля, которые требуется заполнить будут выделены красным.

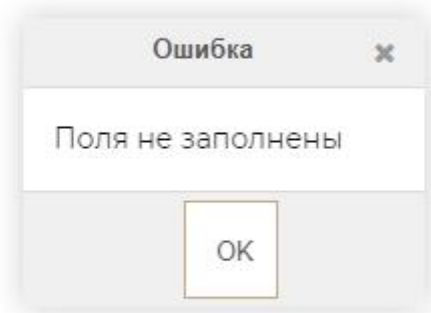

Если все поля были заполнены корректно, то товар будет успешно создан и появится окно с сообщением (создание товара занимает некоторое время):

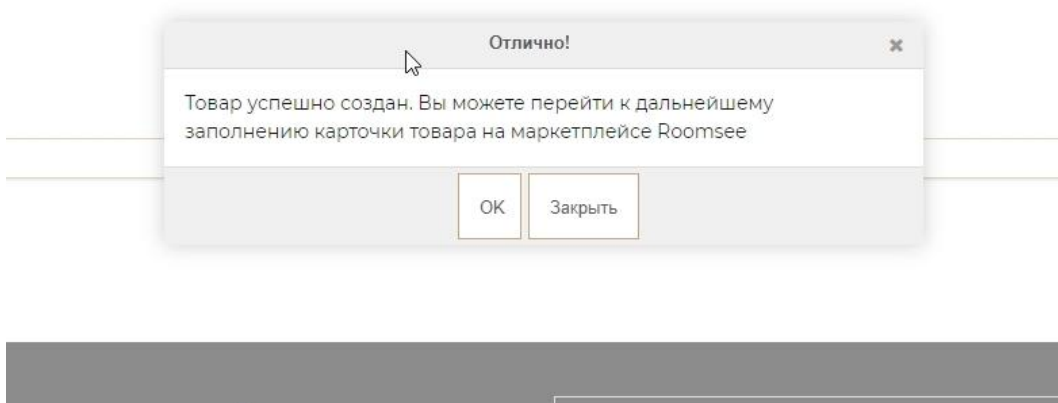

[Вернуться к содержанию](#)

Добавление\редактирование характеристик товара

После успешного добавления товара для заполнения становятся доступны вкладки с характеристиками, изображениями, связанными товарами и ценонезависимыми характеристиками (или ТП - в зависимости от выбранного типа товара).



На вкладке Характеристики три блока:

1. Базовые характеристики - характеристики, свойственные все товарам на маркетплейсе, например: размеры, вес, объем, гарантия. Единицы, в которых характеристики указываются на маркетплейсе указаны в заголовках и плейсхолдере.

Глубина, мм:

Вес, кг:

Объем, м3:

Ширина сборного груза, мм:

Будьте внимательны при заполнении.

2. Характеристики категории - характеристики, свойственные только выбранной для товара категории (например: только диванам или только шкафам).

Данные характеристики бывают нескольких типов:

- строковое значение - Вы сами заполняете значение данной характеристики;

Наполнитель:

Ценозависимые:

- одно значение из списка - Вы выбираете одно значение из выпадающего списка предложенных;

Дата поставки:

До 20 дней

- В наличии
- До 20 дней
- До 40 дней
- До 60 дней
- До 90 дней
- До 150 дней

- несколько значений из списка - Вы выбираете одно или более значений из выпадающего списка предложенных;

Стиль:

Ар-деко ✕ Гламур ✕ Империализм ✕

- Ампир
- Барокко
- Готика
- Индустриальный
- Кантри
- Китч
- Классический
- Лофт
- Минимализм
- Модерн

Вы можете не заполнять значение характеристики, в таком случае она не будет отображаться на странице товара и не будет учитываться.

Рекомендации по заполнению характеристик категории.

- при заполнении характеристики цвет можно выбрать только один цвет (основной). Цвет необходимо выбирать в выпадающем списке.

Цвет:

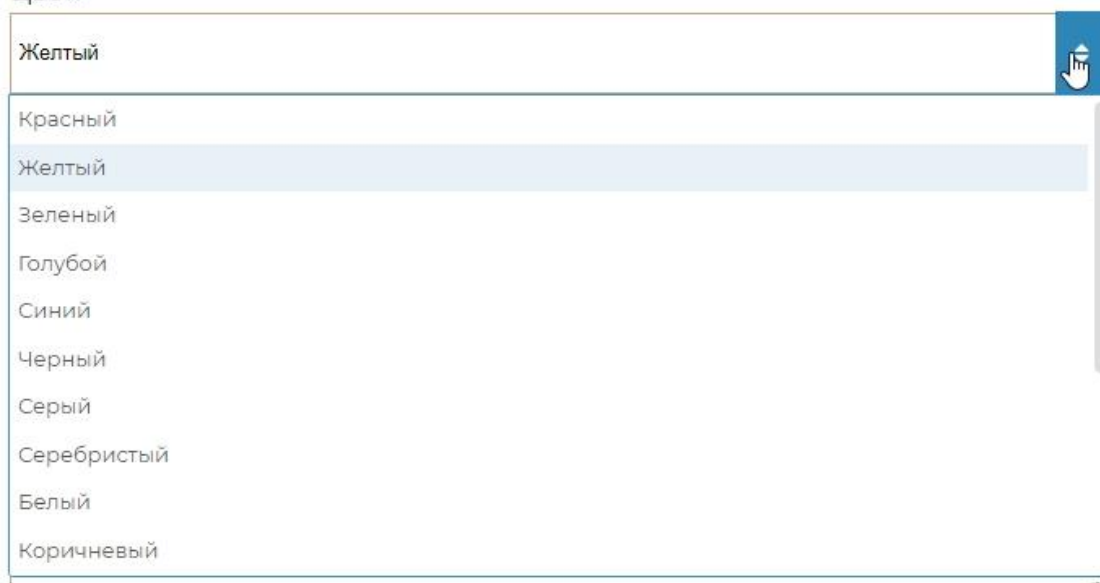

Количество:

- в характеристиках “Стиль” и “Назначение” выбирайте не более 2-х вариантов;
- в поле “Место отгрузки” вводить название города, откуда будет производиться отгрузка товара (например: Киров).

3. Если Вы не нашли требуемую вам характеристику в блоках выше - есть возможность добавить ее вручную: кликаем кнопку “Создать”, после чего заполняем “Название” и “Значение” и сохраняем. Созданная характеристика появится в списке дополнительных характеристик.

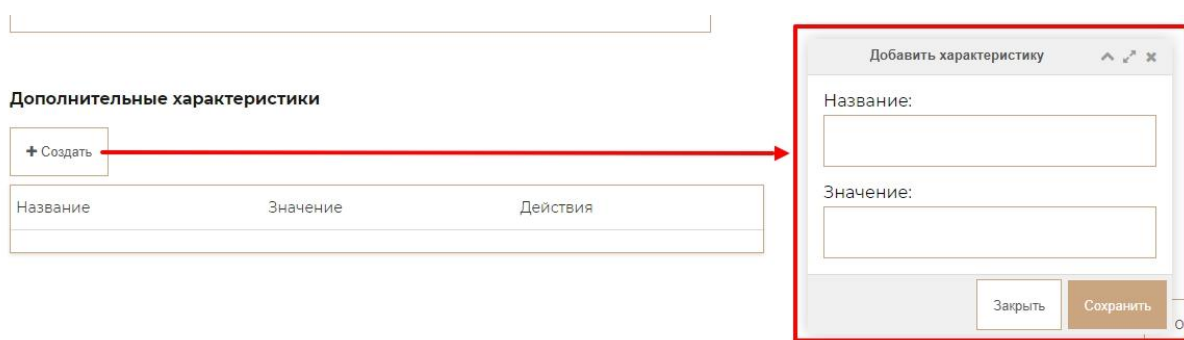

От того, насколько полно и точно проставить характеристики товара зависит как быстро по своим запросам его смогут найти гости маркетплейса.

Важно! Избегайте указания не точного значения характеристики, а максимального количества значений (например: вместо “Стиль”: “Шале”, “Стиль”: “Классический”, “Шале”, “Ретро”, “Готика” и т.д.). Это не только не поможет в продвижении и поиска товара, но напротив может расцениваться алгоритмами маркетплейса как злоупотребление и понижать позиционирование товара.

После того как Вы отредактировали вкладку “Характеристики” необходимо кликнуть кнопку “Отправить” внизу страницы для сохранения изменений. В противном случае изменения сохранены не будут.

[Вернуться к содержанию](#)

Добавление\редактирование изображений

Для того, чтобы добавить изображения к карточке товара необходимо перейти на вкладку “Изображения”.

Общее Характеристики **Изображения** Связанные товары ЦНХ

Preview

Выбрать файлы

0 1

« « Страница 1 из 1 » » С На странице: 50

Показано 1 - 2 из 2

Изображения

Выбрать файлы

« « Страница 1 из 1 » » С На странице: 50

Нет данных для отображения

Для того, чтобы добавить изображения необходимо кликнуть кнопку “Выбрать файлы”, в открывшемся окне выбрать нужные файлы изображений и добавить. Иконки добавленных изображений появятся в соответствующих блоках.

На маркетплейсе Roomsee изображения у товара делятся на preview (превью) и изображения страницы товара.

Превью отображаются на карточке товара в каталоге. Изображений превью не может быть более 3-х. Порядок отображения соответствует их порядку в списке при редактировании.



Если превью не загружены, то в качестве превью будут использованы первые 3 изображения каталога товаров.

В каталоге товаров можно загрузить не более 7 изображений.

Наименование фотографий должно состоять из названия товара транслитом (можно пользоваться сервисом <http://translit-online.ru/>) с дефисами вместо пробелов, не используйте спецсимволы (например: divan-toscano-fk-15-1.jpg, для превью: divan-toscano-fk-15-1-preview.jpg).

Внимание! Если Вы добавляете изображение\видео - называйте загружаемый файл в соответствии названию товару на транслите. Дублируем имя файла в название файла. К примеру: Название товара - Диван Супер. Имя файла - divan-super-preview.jpg (для превью), divan-super-image.jpeg (для страницы товара). Если изображений несколько - добавлять порядковое число (к примеру: divan-super-preview-1.jpg).

Нельзя вставлять ссылки на изображения с других ресурсов.

Доступные для загрузки форматы: jpg, png, gif, webp.

Если Вы хотите отредактировать название файла уже после загрузки на маркетплейс, то для этого на вкладке "Изображения" нужно дважды кликнуть на картинке и в открывшемся окне поменять название. Изменения сохранить.

Товары Заказы

Обновить товар

Общие | Характеристики | **Изображения** | Связанные товары | ЦНХ

Preview на странице каталога

Превью будут отображаться на карточке товара

Выбрать файлы | 📏 | ▾

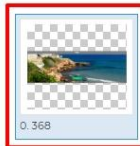
 2

0.368

368

Имя файла:
368.jpg 3

Описание:

Закреть | Сохранить 4

Источники файла: MS2 Images
Размер: 1904x617, 1.00 Mb
Wed Dec 07 2022 17:41:09
Дата создания: GMT+0500 (Екатеринбург, стандартное время)

«» | Страница 1 из 1 | 🔄 | На странице: 50

Изображения на странице товара

Фото из этого блока будут отображаться непосредственно на странице товара. Рекомендуется загружать **НЕ БОЛЕЕ 5-7 изображений**

Выбрать файлы | 📏 | ▾

Добавленные фотографии сохраняются автоматически.
Перед загрузкой изображений рекомендуем ознакомиться с [“Инструкцией по оформлению изображений”](#).

[Вернуться к содержанию](#)

Добавление связанных товаров

На вкладке “Связанные товары” к товару можно прикрепить связанные товары, т.е., к примеру, товары из одной коллекции или одного набора. Добавленные в данном разделе товары будут отображаться на странице товара в соответствующем блоке.

С этим товаром покупают

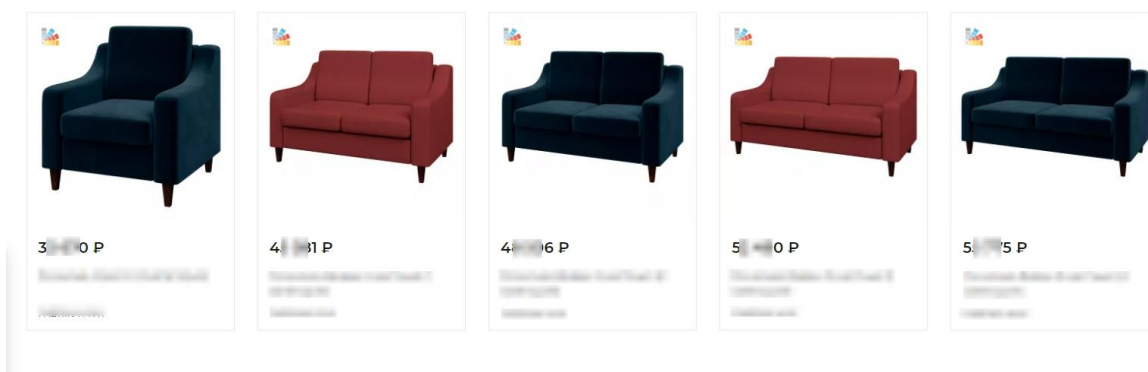

Для того, чтобы добавить товар - кликаем на кнопку “Добавить”, выбираем нужный товар из списка ваших товаров на маркетплейсе и нажимаем “Сохранить”. Добавленный товар появится в списке.

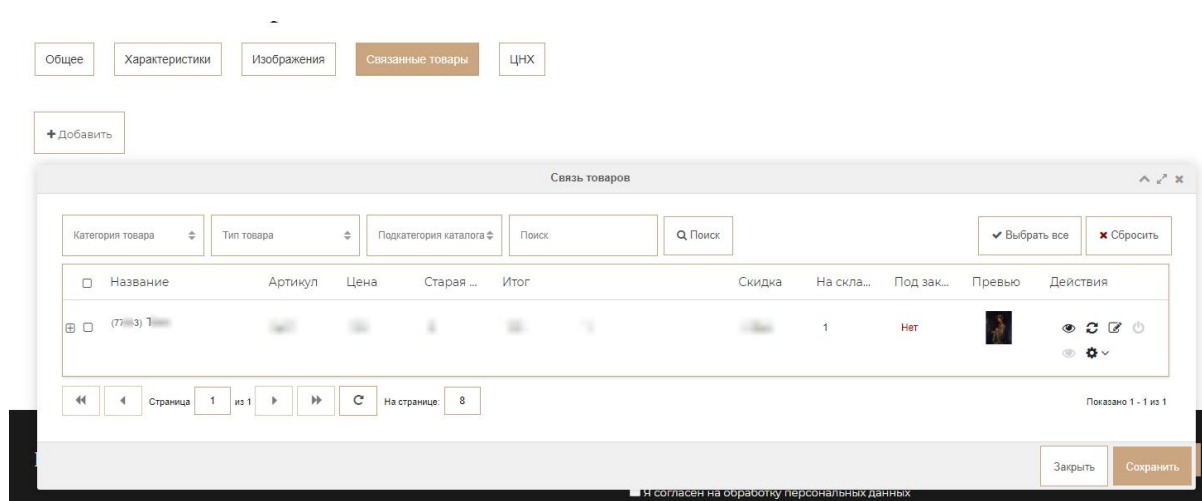

Данный функционал помогает быстрее находить элементы комплекта, коллекции или модификации текущего товара.

[Вернуться к содержанию](#)

Типы товара

Товары с опциями могут быть двух видов:

- товары, при выборе опций которых цена не меняется (например: выбор цвета исполнения). Данный товар в рамках маркетплейса roomsee именуется **Товар с ЦНХ** (ценонезависимыми характеристиками). По сути это простой товар, у которого в базе есть возможность задания опций для выбора.
- товары, при выборе опций у которых цена меняется (например: размер, материал исполнения, проч). Данный товар на roomsee именуется **Товар с ТП**.

В зависимости от того, как опции влияют на ценообразование товара и необходимо выбрать тип создаваемого товара.

Тип товара меняется на странице редактирования общих характеристик товара:

ROOMSEE: Outlet · Диваны · Кровати · Мебель для хранения · Кресла · Столы и стулья

Обновить товар

Общие Характеристики Изображения 3D модель Статьи Связанные товары Категории ЦНХ

Выбрать компанию: 129

Тип товара: Настольные лампы

Алиас: 53066-napolyij-svetilnik-iledex-telescope-7009-1l-wh

Цена: 7390

Величина скидки: Рубли

Активность товара: Активен

Описание:

Категория товаров: Свет

Дополнительные критерии:

Артикул: 70091T WH

Валюта: Рубли

Значение скидки: 0

Тип товара: Обычный товар

Обычный товар

Товар с торговыми предложениями

Вид товара: 82

Наименование товара: Настольный светильник ILedex Telescope 7009/1T WH

Сортировка: 500

На складе:

Кешбек дизайнеру, %: 10

Цена по запросу:

При смене Типа товара необходимо сохранить изменения (кликнуть “Отправить”) и перезагрузить страницу (F5 или Ctrl+R).

[Вернуться к содержанию](#)

Товары с ЦНХ

Если Вы выбрали простой товар и Вам нужно добавить опции, то для этого необходимо перейти на вкладку ЦНХ.

ROOMSEE: Outlet · Диваны · Кровати · Мебель для хранения · Кресла · Столы и стулья · ...

Обновить товар

Общие · Характеристики · Изображения · 3D модель · Статьи · Связанные товары · Категории · **ЦНХ**

Выбрать компанию: 129 Категория товаров: Свет Вид товара: 82

Тип товара: Настольные лампы Дополнительные критерии: Наименование товара: Настольный светильник Ledex Telescope 70091T WH

Алиас: 53066-напольный-светильник-ledex-telescope-7009-1t-wh Артикул: 70091T WH Сортировка: 500

Цена: 7390 Валюта: Рубли На складе: 1

Величина скидки: Рубли Значение скидки: 0 Кешбек дизайнеру, %: 10

Активность товара: Активен Тип товара: Обычный товар Цена по запросу:

Описание:
Файл · Изменить · Вид · Вставить · Формат · Инструменты · Таблица

Далее Вы попадаете на страницу конструктора опций. На странице отображен список характеристик, которые участвуют в формировании опций выбора товара.

В данный список Вы можете как добавить уже привязанные к категории, где лежит товар, характеристики (кнопка “Добавить существующую”) и создать новую (кнопка “Добавить новую”).

Конструктор ценонезависимых харктеристик

ID	Активен	Обязателен	Название	Действия
Нет данных для отображения				

« « Страница 1 из 1 » » На странице: 20 Нет данных для отображения

Если Вы добавляете новую характеристику, то появляется модальное окно, в котором необходимо ввести название характеристики. После сохранения данная характеристика добавляется в список.

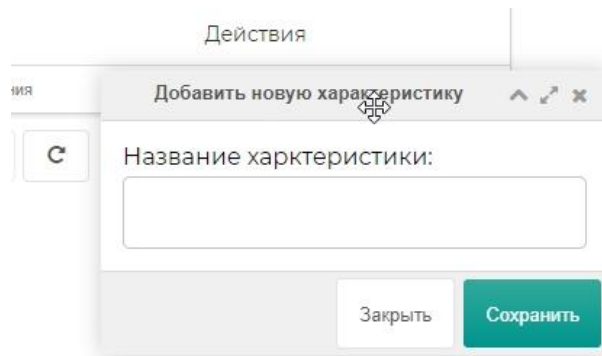





Если Вы выбираете существующую характеристику категории, то появляется окно с выпадающим списком категорий. Необходимо выбрать нужный и сохранить. После сохранения данная характеристика добавляется в список.

Общие Характеристики Изображения 3D модель Статьи Связанные товары Категории ЦНХ

Конструктор ценонезависимых харктеристик

+ Добавить существующую + Добавить новую





ID	Активен	Обязателен	Название	Действия
49	<input type="checkbox"/>	<input type="checkbox"/>	Тип используемой лампы	 
50	<input type="checkbox"/>	<input type="checkbox"/>	Страна-производитель	 

«» «» Страница 1 из 1 «» «» На странице: 20 Показано 1 - 2 из 2

По умолчанию все добавленные характеристики неопубликованы (неактивны) и необязательные.

Внимание! Если характеристика обязательна - нельзя будет добавить товар в корзину. Кнопка “Добавить в корзину” будет заблокирована!

Для того, чтобы опубликовать или сделать характеристику обязательной для выбора необходимо выбрать соответствующий чек-бокс (поставить галочку напротив нужного значения).

ID	Активен	Обязателен	Название	Действия
49	<input checked="" type="checkbox"/>	<input type="checkbox"/>	Тип используемой лампы	 
50	<input type="checkbox"/>	<input checked="" type="checkbox"/>	<i>Страна-производитель</i>	 

Страница 1 из 1 На странице: 20 Показано 1 - 2 из 2

















































Неактивная характеристика выделена серым шрифтом и курсивом.

Активная характеристика выделена черным цветом шрифта.

Обязательная характеристика выделена жирным шрифтом.

Для того, чтобы задать опции, которые будут доступны у характеристики необходимо перейти на страницу редактирования (двойным щелчком левой кнопки мыши по нужной хар-ке, либо кликнуть по иконке “редактировать”).





















Если Вы выбрали существующую характеристику, при открытии окна редактирования автоматически будут подгружены опции, доступные у данной характеристики.

Активен	Значение	Превью	Цвет	Действия
<input type="checkbox"/>	<i>Россия</i>			     
<input type="checkbox"/>	<i>Белоруссия</i>			     
<input type="checkbox"/>	<i>США</i>			     
<input type="checkbox"/>	<i>Китай</i>			     
<input type="checkbox"/>	<i>Италия</i>			     
<input type="checkbox"/>	<i>Турция</i>			     
<input type="checkbox"/>	<i>Вьетнам</i>			     

По умолчанию они неопубликованы (неактивны), не имеют изображений и иконки цвета.

Для того, чтобы активировать нужную Вам опцию необходимо выбрать соответствующий чек-бокс (поставить галочку).

Неактивная опция выделена серым курсивом.
Активная опция выделена обычным черным шрифтом.

Активен	Значение	Превью	Цвет	Действия
<input type="checkbox"/>	Россия			     
<input checked="" type="checkbox"/>	Белоруссия			     
<input type="checkbox"/>	США			     

С каждой опцией Вы можете совершить следующие действия:

- добавить изображение;
- удалить изображение (если оно добавлено);
- изменить текст опции;
- добавить иконку цвета;
- удалить иконку цвета (если она добавлена);
- удалить опцию.



Поддерживаемые форматы изображений, которые можно загрузить к опции:

- jpeg (jpg);
- png;
- svg;
- gif (не анимированный).

Внимание! Формат **.webp** не поддерживается. Необходимо переформатировать изображение в вышеуказанные форматы.

Таким образом опция характеристики может отображаться тремя различными способами:

- с изображением;
- текстом;
- иконкой цвета (актуальна для характеристики “Цвет”)

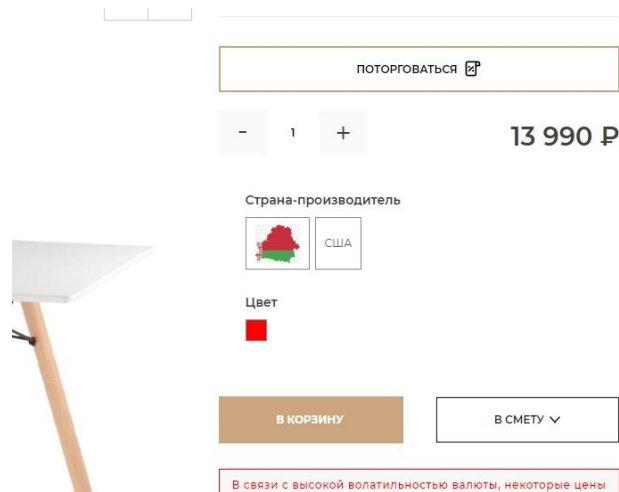

Также для любой характеристики у конкретного товара Вы можете добавить новую опцию характеристики - это доступно и при выборе существующей характеристики, и при создании новой.

При клике по кнопке “Добавить” появляется модальное окно, в которое необходимо ввести название опции.

Для добавленной опции доступны те же действия, что и для уже существующих.

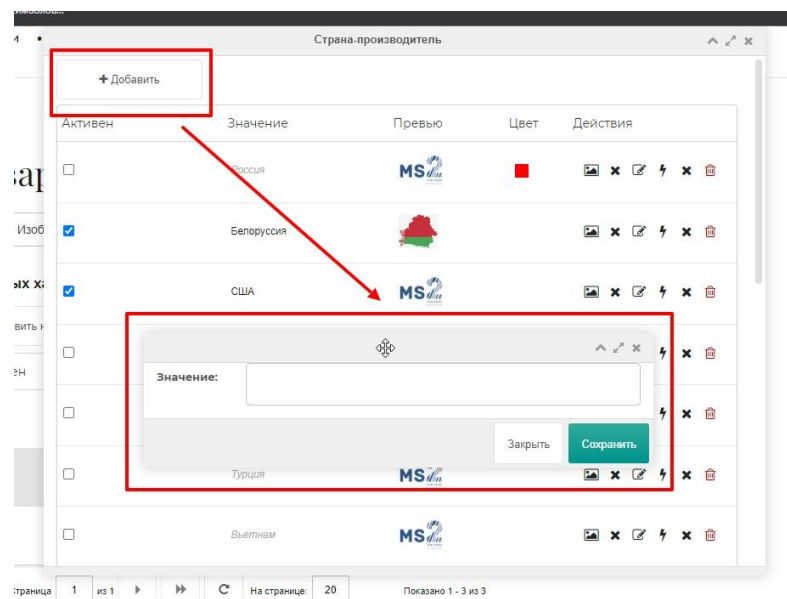

После того, как Вы настроите характеристики и опции, они будут отображаться на странице товара. К примеру:

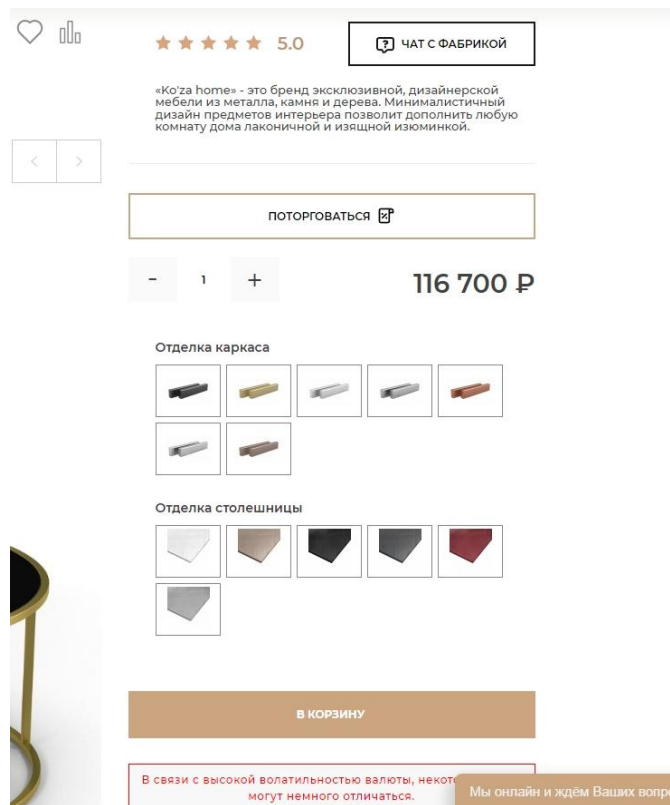

На странице товара при выборе опций они выделяются рамкой в фирменных цветах маркетплейса. Значение опции появляется в строке с названием характеристики.

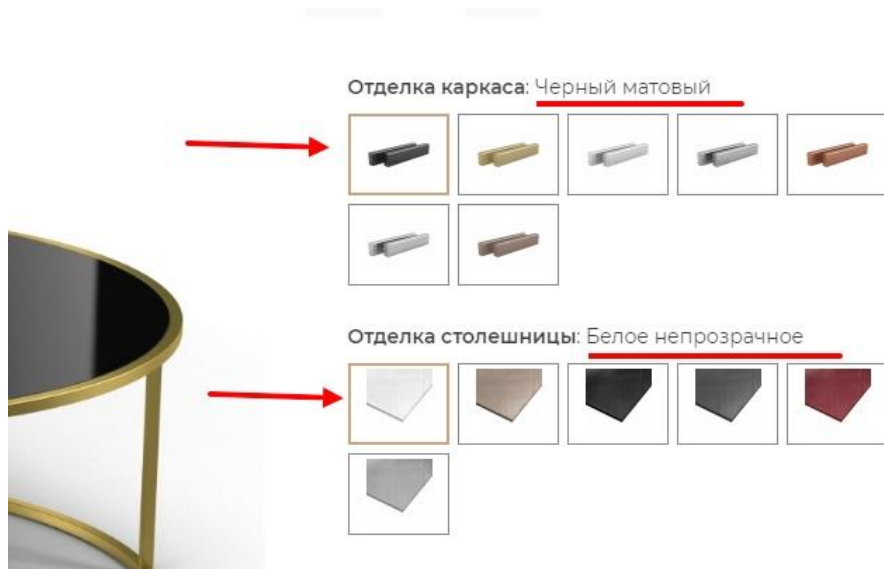

Если характеристика обязательная к заполнению она помечена звездочкой и пояснением "Обязательно". Если не выбрана обязательная опция, то кнопка добавления в корзину будет заблокирована. При наведении появляется хинт (подсказка) о необходимости выбрать опцию.

Отделка каркаса* (обязательно)



Отделка столешницы: Белое непрозрачное



ВЫБЕРИТЕ ПАРАМЕТРЫ ТОВАРА

В КОРЗИНУ

На странице Корзины у товара прописываются соответствующие выбранные опции.

Главная - Корзина

Корзина

ОЧИСТИТЬ КОРЗИНУ

	<p>Набор из двух журнальных столиков KZ-ст028-В</p> <p>ID: 56829 Продавец: Kozz home 1100 мм X 440 мм X 1100 мм</p>	<p>- 1 +</p>	<p>116 700Р</p>	<p>✕ ♡</p>
	<p>Отделка столешницы: Белое непрозрачное Отделка каркаса: Черный матовый</p>			

Также выбранные опции прописаны на странице заказа в блоке с информацией о товаре.

Мои заказы

Дата	Свойства	Стоимость, руб	Статус	Статус оплаты
2022-05-27 10:32:27	Заказ №2205/27 600024, Владимирская обл., Владимир, Ленина, 45, 221	116 700 Р	Отменён маркетплейсом	Не оплачен
	Набор из двух журнальных столиков KZ-CT028-B ID: 56829 Koza home Цвет: Черный Отделка столешницы: Бронза полупрозрачное Отделка каркаса: Шампань	1 x 116 700 Р		

Ссылка на товар с выбранными опциями имеет вид

/stolyi-i-stulya/zhurnalnyie-stoliki/56829-zhurnalnyij-stolik-kz-ct028-b?otdelka-karkasa=Черный+мамовый&otdelka-stoleshniczyi=Белое+непрозрачное

где значения после знака ? - это выбранные опции в формате “характеристика=значение”. При переходе по ссылке такого вида будет открыта страница товара с выбранными опциями.

Для того, чтобы скопировать набор ЦНХ из уже созданного и заполненного товара необходимо:

1. Перейти на вкладку ЦНХ при редактировании товара
2. Кликнуть “Скопировать из товара”

Outlet • Диваны • Кровати • Мебель для хранения • Кресла • Столы и стулья ...

Товары Статьи Заказы

Обновить товар

Общее Характеристики Изображения 3D модель Статьи Связанные товары Категории **ЦНХ**

Конструктор ценонезависимых характеристик

+ Добавить существующую + Добавить новую **+ Скопировать из товара**

ID	Активен	Обязателен	Название	Действия
Нет данных для отображения				

Страница 1 из 1 На странице: 20 Нет данных для отображения

3. Далее в открывшемся окне найти товар, с уже заполненными ЦНХ, которые Вы хотите перенести в редактируемый товар.
Для удобства рекомендуем пользоваться поиском по ID.

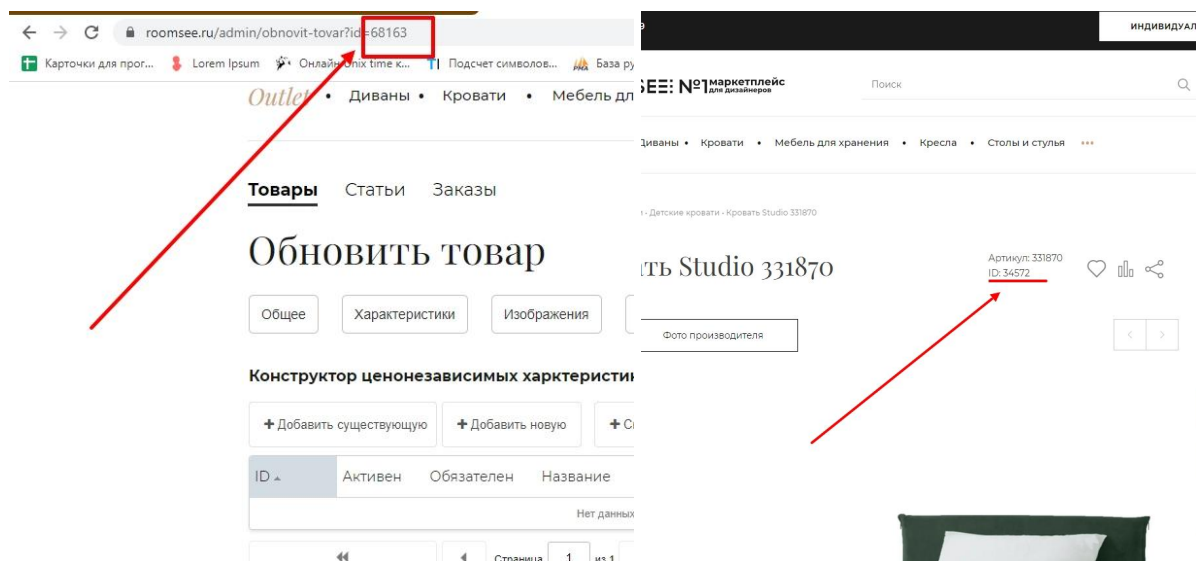

ID товара можно взять из адресной строки во время редактирования товара, либо на странице товара, либо на вкладке “общее” при редактировании товара.

Выбираем товар → Кликаем на кнопку “Сохранить”.

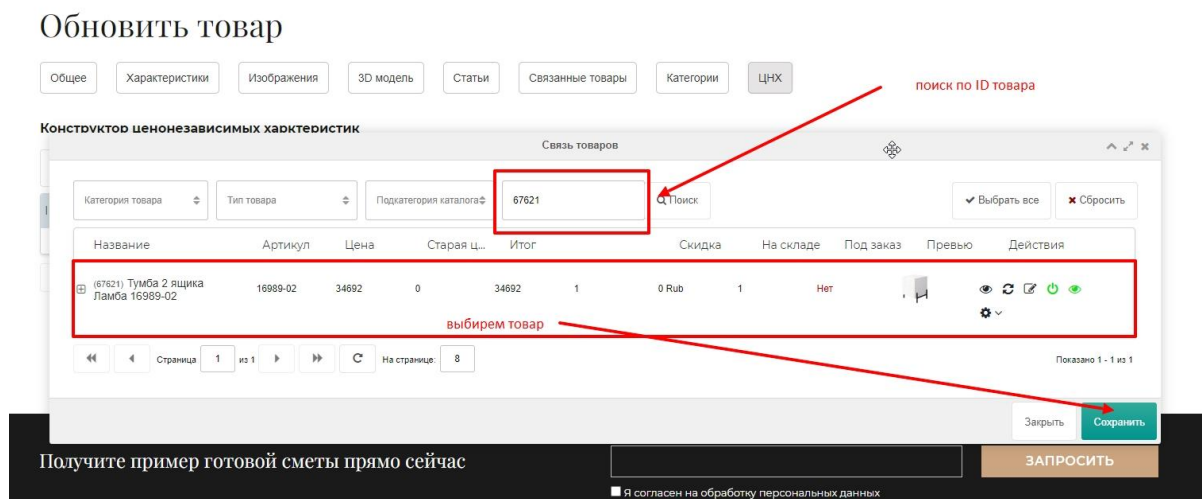

После чего ЦНХ из выбранного товара копируются в редактируемый товар. При этом идентификационные номера ЦНХ перезаписываются на актуальные.

[Вернуться к содержанию](#)

Товары с ТП

Важно понимать, что в отличие от товара с ЦНХ, каждое торговое предложение товара по сути является отдельным товаром с соответствующими идентификаторами: артикулом, SKU, ценой и проч.

Если Вы выбрали простой товар и Вам нужно добавить ТП, то для этого необходимо перейти на вкладку Торговые предложения.

8 800 707-90-59 Валюта: Р ▾

ИНДИВИДУАЛЬНЫЕ ПРЕДЛОЖЕНИЯ СМЕТЫ

ROOMSEE: №1 маркетплейс для дизайнеров

Поиск

👤 🛒 📄 QA учета

Outlet • Диваны • Кровати • Мебель для хранения • Кресла • Столы и стулья ••• Дизайнеры • Бренды

Товары Статьи Заказы

Обновить товар

Общее Характеристики Изображения 3D модель Статьи Связанные товары Категории **Торговые предложения**

Выбрать компанию: 80 Категория товаров: 83 Вид товара: 25113

Тип товара: Журнальные столики Дополнительные критерии: Наименование товара: Набор из двух журнальных столиков KZ-сT028-B

Алиас: 56829-zhurnalnyj-stolik-kz-ct028-b Артикул: KZ-сT028-B Сортировка: 510

Цена: 116700 Валюта: Рубли На складе: 1

На странице Вы видите список ТП данного товара (если они уже добавлены), кнопки “Создать” и “Сгенерировать”, кнопки групповых действий.

Торговые предложения

+ Создать + Сгенерировать Опубликовать выделенные Снять с публикации выделенные ✕ Удалить выбранные

<input type="checkbox"/>	Название	Цена	Опции	На складе	Действия
Нет данных для отображения					

« « Страница 1 из 1 » » 🔄 На странице: 20 Нет данных для отображения

Для того, чтобы добавить ТП необходимо кликнуть по кнопке “Создать”. Откроется модальное окно, в которое необходимо ввести название товара и цену.

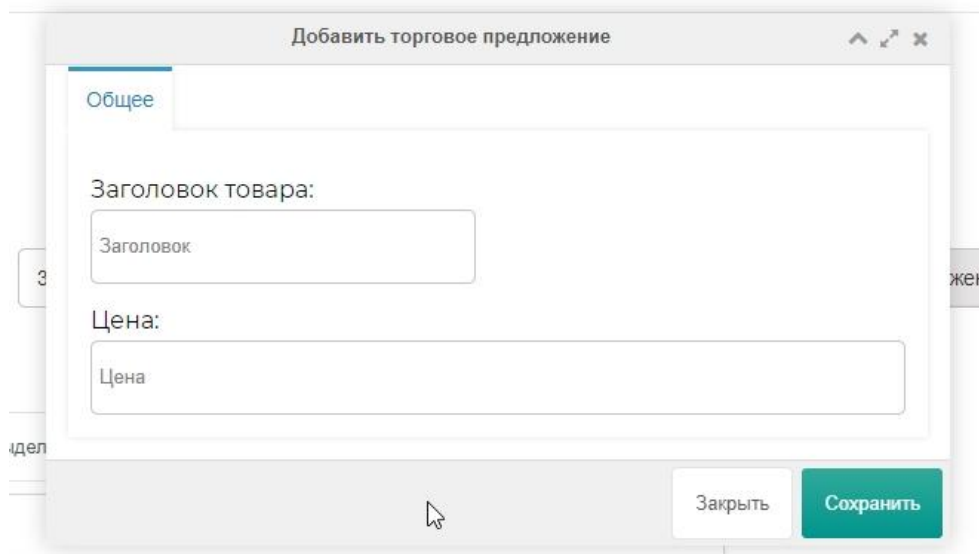

После сохранения создается новое ТП. По умолчанию торговое предложение опубликовано.

Для того, чтобы перейти на страницу редактирования ТП необходимо либо дважды кликнуть левую кнопку мыши, либо кликнуть на иконку “Редактировать”.

На странице редактирования ТП необходимо заполнить поле “Артикул”.

Далее для того, чтобы добавить характеристику по которой данное ТП будет идентифицироваться необходимо кликнуть:

- выбрать характеристику - в таком случае Вы будете выбирать характеристику из прикрепленных к подкатегории, где лежит товар. Значение характеристики (если они заданы) также будут доступны для выбора в выпадающем списке.

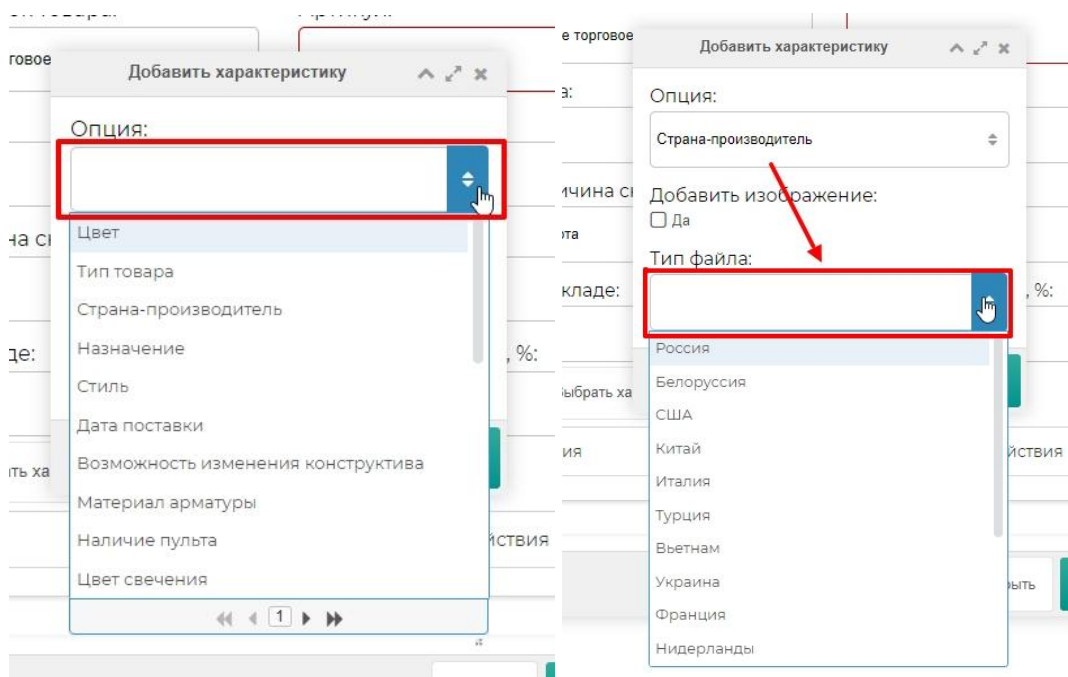

Также можно добавить значение опции характеристики (если нет необходимого) - для этого необходимо просто ввести нужное значение в инпут и добавить опцию.

- создать новую хар-ку - в данном варианте появится модальное окно, в которое необходимо ввести Название характеристики и Наименование опции.

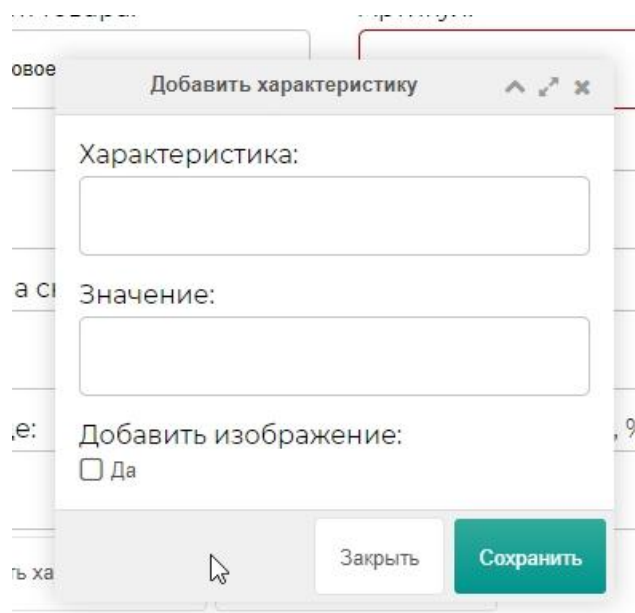

Добавить характеристику

Характеристика:

Значение:

Добавить изображение: Да

Закреть Сохранить

Любой характеристике можно задать изображение. Для этого необходимо в блоке “Добавить изображение” кликнуть “Да” и подгрузить требуемое изображение.

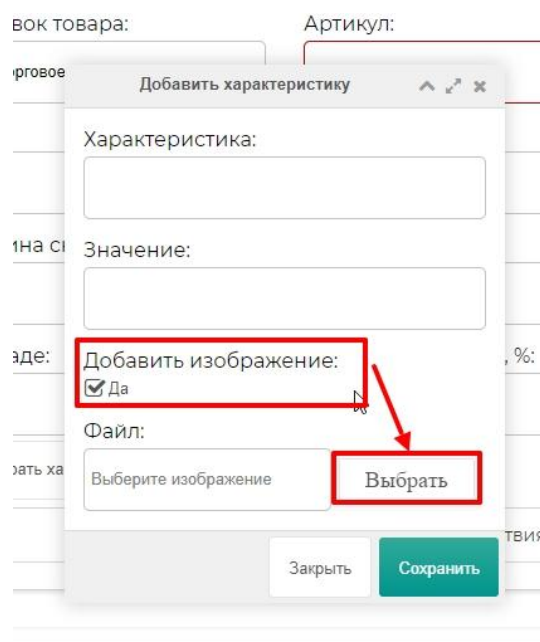

Добавить характеристику

Характеристика:

Значение:

Добавить изображение: Да

Файл: Выберите изображение

Закреть Сохранить

В случае, если к опции загружено изображение, на странице товара оно будет выводиться в приоритете.

В списке Торговых предложений доступны следующие действия:

- редактировать ТП;

- копировать ТП;
- удалить ТП;
- опубликовать \ снять с публикации.



Внимание! Т.к. в отличие от товара с ЦНХ каждое Торговое предложение по сути является отдельным товаром, то при выборе соответствующих опций на странице товара будет производиться переход на страницу товара. Поэтому важно к каждому ТП загружать соответствующие изображения!

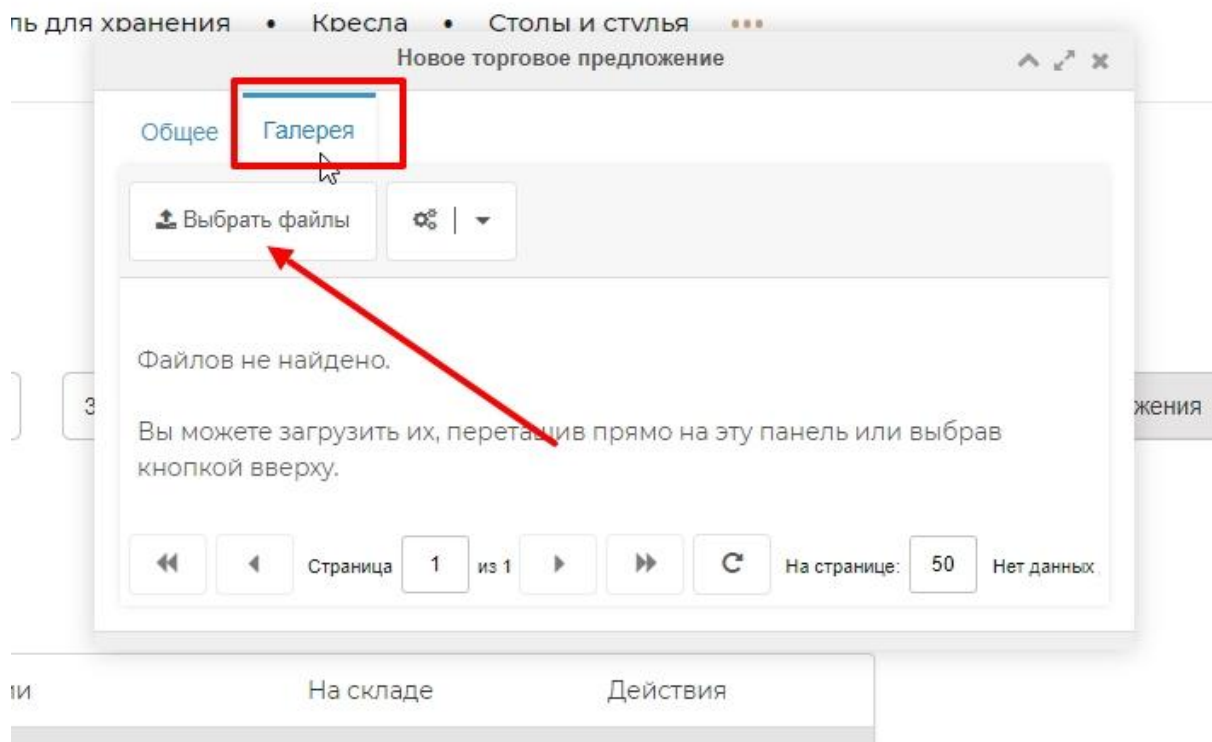

На странице товара при выборе всех опций ТП будет асинхронно (без перезагрузки основной страницы) подгружаться страница с Торговым предложением товара, изображениями к нему, уникальный указанный при редактировании ТП артикул, id товара, цена. Если у ТП несколько опций - то для того, чтобы на странице товара перейти к нему - необходимо выбрать их все.

На странице базового товара (на основе которого добавлялись ТП) цена будет указана в формате "От ...", где будет указана минимальная цена из указанных во всех ТП товара.

МОИ ПРЕДЛОЖЕНИЯ →

ПОТОРГОВАТЬСЯ

- 1 +

От 89 000 Р

Цвет

Тип

Нераскладной Раскладной

От 89 000 Р

Кешбэк **8 900 Р**

Стол обеденный "Мидгард" 170
нераскладной бейц-масло
Belfan

В КОРЗИНУ

В СМЕТУ

Базовый товара добавить в корзину нельзя. Кнопка "В корзину" заблокирована, при наведении курсора на кнопку появляется хинт (подсказка)

МОИ ПРЕДЛОЖЕНИЯ →

ПОТОРГОВАТЬСЯ

- 1 +

От 89 000 Р

Цвет

Тип

Нераскладной Раскладной

ВЫБЕРИТЕ ПАРАМЕТРЫ ТОВАРА

В КОРЗИНУ

В СМЕТУ

В связи с высокой волатильностью валюты, некоторые цены могут немного отличаться.

В корзине у товара указано наименование ТП (указанное при создании\редактировании) и выбранные опции.

Корзина

ОЧИСТИТЬ КОРЗИНУ



Стол обеденный "Мидгарт" 170 раскладной
белёный дуб

ID: 56879
Продавец: Rich&smart

Цвет: Белёный дуб
Тип: Раскладной

- 1 + 112 000₽

✕
♡

Аналогично ЦНХ информация для покупателя отображается и на странице Мои заказы.

Ссылка на товар с ТП имеет вид /dlya-detej/krovati/30803-detskaya-krovat-tp/?SKU=30911 , где SKU=... - это уникальный идентификатор торгового предложения на маркетплейсе. При прямом переходе по ссылке такого формата ведет на страницу ТП с уже выбранными опциями.

[Вернуться к содержанию](#)

Создание индивидуального торгового предложения (ИТП) товара

Индивидуальное предложение - это экземпляр товара, которые создается как правило для конкретного покупателя с целью кастомизации предложения. К примеру: покупатель попросил заменить ткань товара, его цвет, цену и проч. В случае, когда фабрика/продавец готов "пойти на встречу" покупателю и создается ИТП.

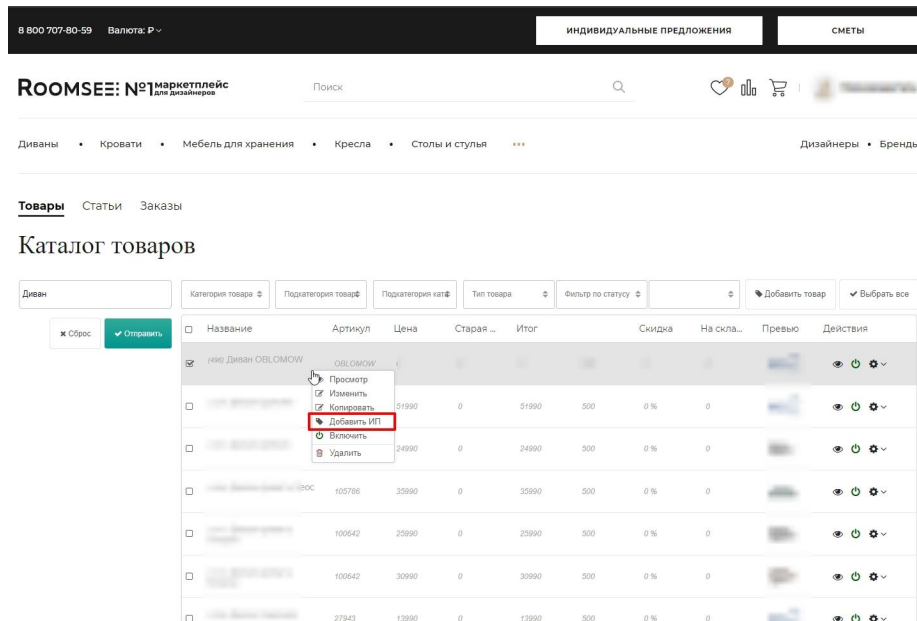

Существует два способа создания ИТП:

1. Из админ-каталога (<https://roomsee.ru/admin/katalog-tovarov/> - нужно быть авторизованным профилем компании) (фото выше)
2. Из чата с покупателем (https://roomsee.ru/chat?id=*id чата* - нужно быть авторизованным профилем компании) (фото ниже)

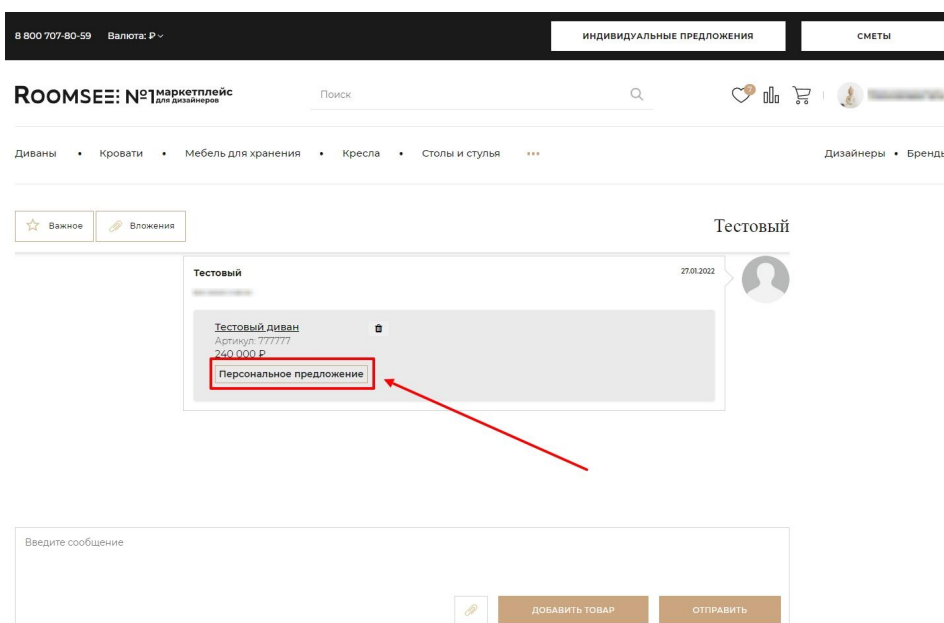

Для того, чтобы создать ИТП из админ-каталога, необходимо зайти в каталог товаров, далее найти товар, на базе которого вы хотите создать ИТП и кликнуть на нем ПКМ (правой кнопкой мыши) и выбрать пункт меню “Добавить ИП”.

Далее на открывшейся странице необходимо заполнить необходимые характеристики и опции. Также на странице редактирования можно назначить покупателя на ИП.

8 800 707-80-59 Валюта: Р -

ИНДИВИДУАЛЬНЫЕ ПРЕДЛОЖЕНИЯ СМЕТЫ

RoomSEE: marketplace для дизайнеров Поиск

Диваны • Кровати • Мебель для хранения • Кресла • Столы и стулья • Дизайнеры • Бренды

Товары Статьи Заказы

Обновить товар

Общие Характеристики Изображения 3D модель Статьи Связанные товары Категории

Выбрать компанию: Наполнитель сайтов

Алиас: 30101-1269-personal

Цена: 35990

Величина скидки: Проценты

Активность товара:

Покупатель: [dropdown menu with options: Тестовый, Спартак, Дизайнер, Рамблер]

Наименование товара: Диван-кровать Леос

Сортировка: 500

На складе: 0

Кешбек дизайнеру, %: 10

Валюта: Рубли

Значение скидки: 0

Цена по запросу:

Внимание! Добавлять ИТП нужно по клику именно на том товаре, ИТП которого Вы хотите создать.

При создании ИТП от родительского товара копируются характеристики, выбранные опции, галерея изображений.

После сохранения ИТП - убедитесь, что он включен.

Товары Статьи Заказы

Каталог товаров

Леос

Категория товара Подкатегория товара Подкатегория кат Тип товара Фильтр по статусу Добавить товар Выбрать все

Сброс Отправить

<input type="checkbox"/>	Название	Артикул	Цена	Старая ...	Итого	Скидка	На скла...	Превью	Действия
<input checked="" type="checkbox"/>	(30101) Диван-кровать Леос	105786	35990	0	35990	500	0 %	0	
<input type="checkbox"/>	(1269) Диван-кровать Леос	105786	35990	0	35990	500	0 %	0	

Страница 1 из 1 На странице: 20 Показано 1 - 2 из 2

После создания ИТП оно будет находиться и у продавца и у назначенного на ИТП покупателя в двух местах:

1. Непосредственно на странице базового товара (с которого создавалось ИП) (у роли Покупатель)

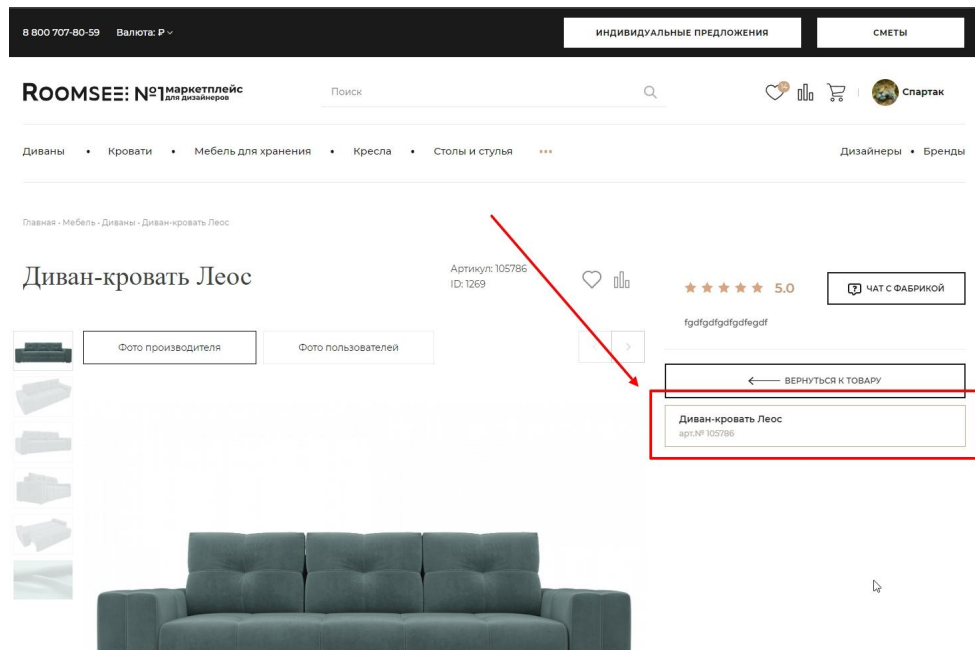
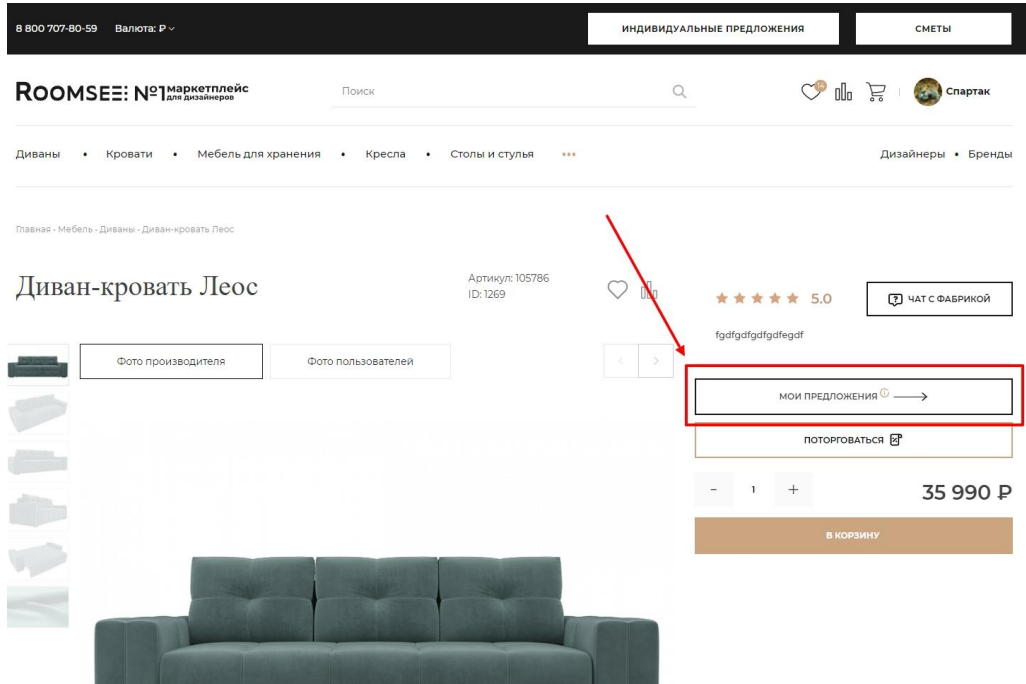

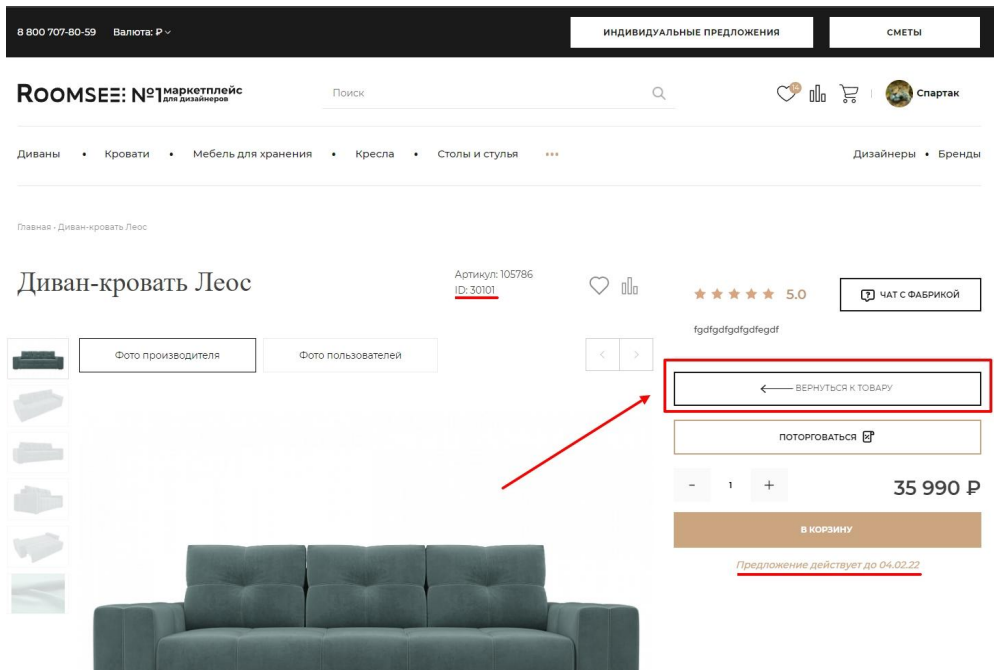

На странице ИТП отображается дата, до которой предложение действительно. Для того, чтобы вернуться к родительскому товару необходимо кликнуть “Вернуться к товару”.

2. На странице “Индивидуальные предложения” (у роли Покупатель и роли Продавец)

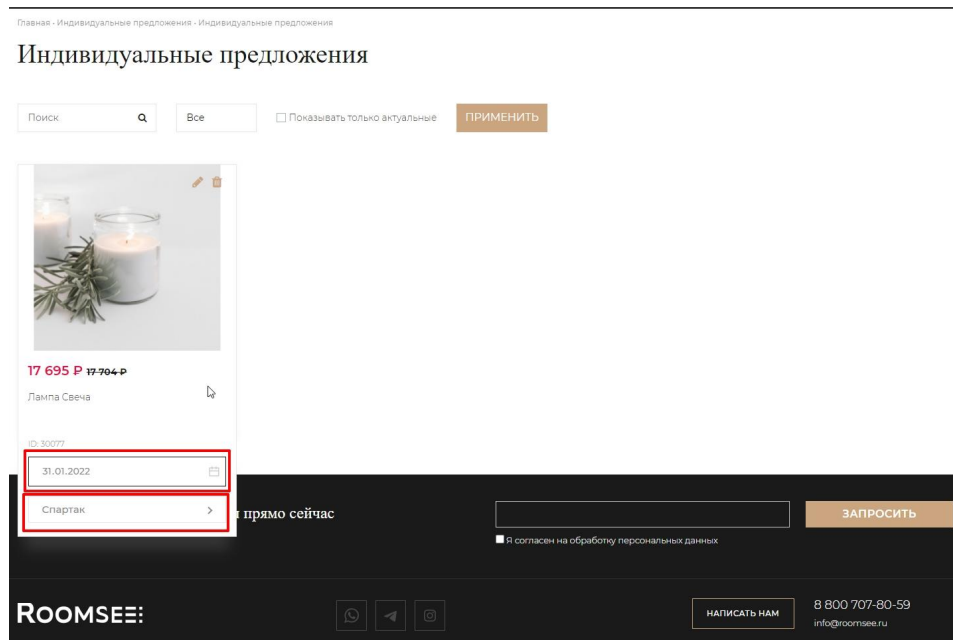

По умолчанию срок действия предложения составляет 7 дней. На странице “Индивидуальные предложения” (кнопка перехода в шапке сайта) есть возможность изменить дату, до которой будет действовать предложение и назначить/переназначить

покупателя. Также покупатель может перейти на страницу редактирования ИТП и удалить его.

Покупатель видит страницу “Индивидуальные предложения” несколько иначе.

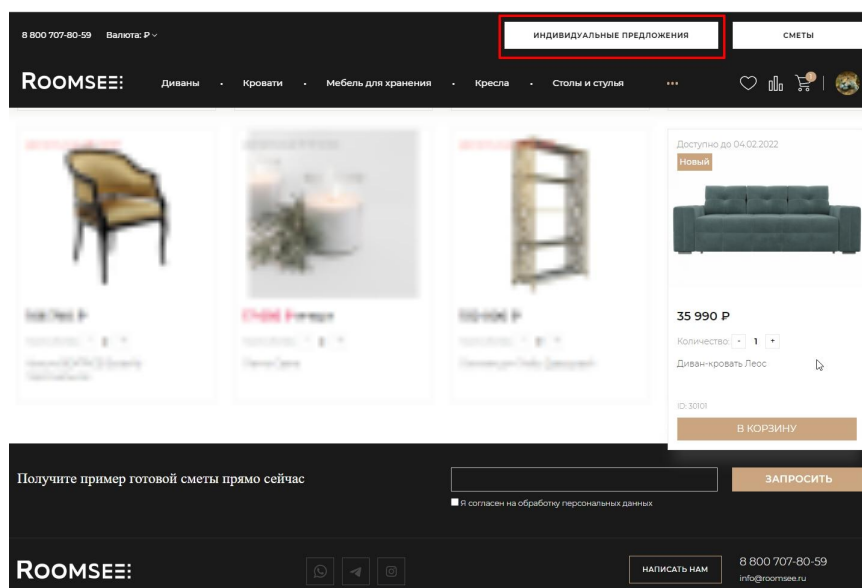

На карточке товара отображена дата, до которой предложение действительно, если ИТП покупатель еще не открывает ярлык “Новый”. Покупатель может добавить товар в корзину со страницы списка ИТП. Покупатель может изменить количество товаров при добавлении в корзину.

Внимание! Количество не может быть больше, указанного покупателем.

Также есть возможность устанавливать срок годности ИП не только со страницы индивидуальных предложений, но и со страницы редактирования товара.

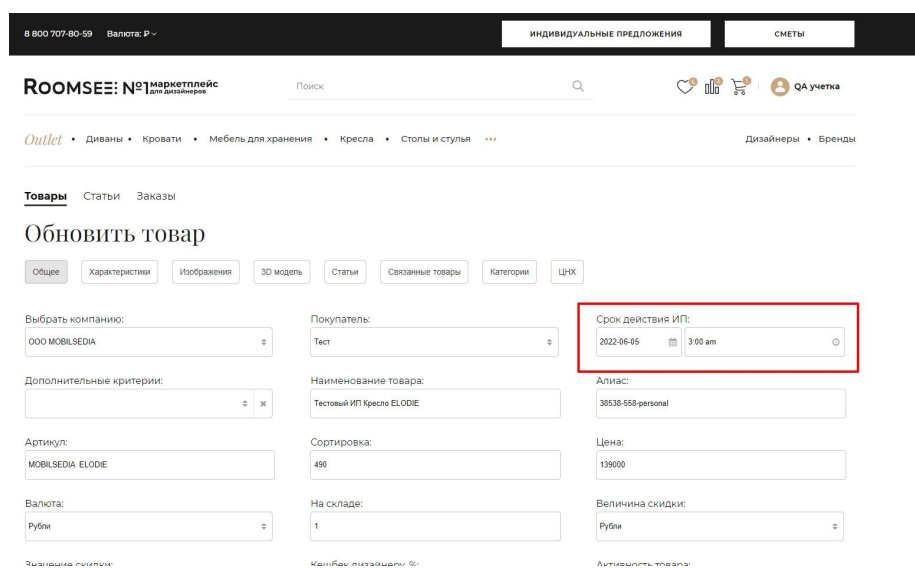

Дата годности ИП выводится не только на страницу товара, но и на карточку товара:

- на странице Индивидуальных предложений;
- на странице просмотра содержимого сметы.



Если ИП имеет просроченную дату, т.е. товар недействителен - цвет даты Красный.

Если ИП имеет актуальную дату, т.е. товар активен - цвет даты коричневый (фирменный цвет roomsee).

[Вернуться к содержанию](#)

Действия с товаром

После того как товар добавлен и оформлен он попадает на модерацию к сотрудникам Roomsee. То, что товар находится на модерации, можно понять по серому фону у товара в списке.

Категория товара	Подкатегория товара	Подкатегория каталога	Тип товара	По создателю	Добавить товар	Выбрать все					
<input type="checkbox"/>	Название	Артикул	Цена	Старая це...	Итого	Сортиров...	Тип товара	Скидка	На складе	Превью	Действия
<input checked="" type="checkbox"/>	(7/13)	дешев	123	0	123	200	Товар	0	1		

Страница 1 из 1 На странице 20 Показано 1 - 1 из 1

После успешного прохождения модерации серый фон у товара пропадет - это значит он готов к публикации на маркетплейсе Roomsee.

У товара на маркетплейсе есть несколько состояний:

- активный\неактивный (включается\выключается кнопкой “глаз” в панели управления товаром). Зеленый - активен, серый - неактивен.

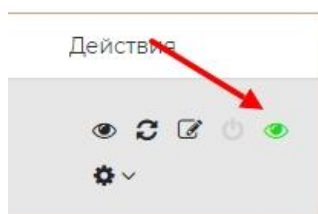

Для того, чтобы товар был доступен по прямой ссылке товар должен быть активным. Неактивированный товар недоступен для просмотра, покупки и прочего.

- опубликованный\неопубликованный (включается\выключается кнопкой “включить” в панели управления товаром). Зеленый - активен, серый - неактивен.



Для того, чтобы товар был виден в каталоге, доступен для поиска он должен быть опубликован.

Неопубликованный активированный товар - доступен только по прямой ссылке. В идеале Ваш товар должен быть опубликован и активирован.

Также Вам доступны такие действия над товаром как:

- просмотр страницы товара;
- установка цены;
- установка скидки;
- копирование товара;
- удаление товара.

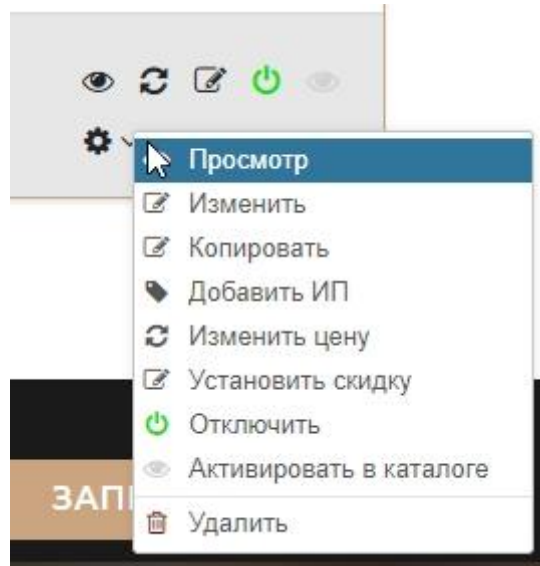

[Вернуться к содержанию](#)

6. Работа с заказами

Для того, чтобы отслеживать заказы, в которых были товары Вашей фирмы необходимо перейти на страницу “Заказы”. Для это в меню выбираем “Заказы”.

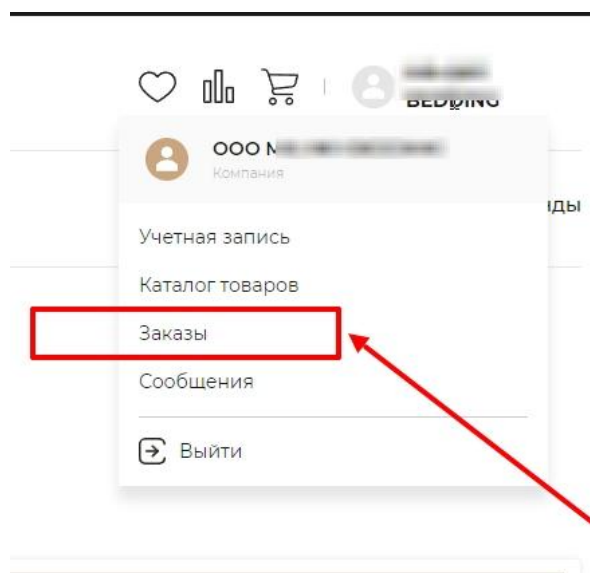

На странице будет отображаться список заказов и стоимость Ваших товаров в данном заказе.

Заказы

Выбрать заказы с [] Выбрать заказы по [] Поиск (номер, email, комментарий)

Ж Сброс Отправить

Id	Номер	Покупатель	Статус заказа	Стоимость	Дата создания	Действия
453	22/07	учета	Новый	100	2022-10-20 16:31:10	👁
452	22/06	учета	Новый	100	2022-10-20 16:12:26	👁

« « Страница 1 из 1 » » На странице: 20 Показано 1 - 2 из 2

Также в момент, когда на маркетплейсе оформляется заказ, который содержит товар(-ы) Вашей фирмы Вам на адрес электронной почты (указанный при регистрации) придет уведомление.

У вас новый заказ #2 []

R Roomsee info@roomsee.ru Сегодня в 16:12
Я >
Папка: Входящие

На сайте Roomsee.ru был создан новый заказ на вашу продукцию. Для просмотра заказа перейдите в свой личный кабинет по [ссылке](#)

Для того, чтобы посмотреть подробности заказа необходимо кликнуть на иконку “глаз” в блоке “Действия” или кликнуть по записи правой кнопкой мыши и выбрать “Просмотр”. Откроется модальное окно просмотра заказа.

Имя	Действия	Статус заказа	Стоимость
13:31:10		Новый	100
12:26		Новый	100

Измeнить

Заказ Адрес Посылки

Номер: 2210/7 Дата создания: 20.10.22 16:31 Вес: 0

Имя	Артикул	Вес	Цена	Количест...	Стоимость	Действия
Телесный ПУФ		0	100	1	100	

Страница 1 из 1 На странице: 20 Показано 1 - 1 из 1

Закрyть

На вкладке “Заказ” можно увидеть общие характеристики заказа: номер, дату создания, вес, товары вашей фирмы в заказе. При клике на кнопку “Глаз” можно перейти на страницу товара на маркетплейсе.

Измeнить

Заказ Адрес Посылки

Получатель: Телефон: +1231231-32-12

Индекс: 123123 Страна:

Область: Ошская Город: Ош

Станция метро: Улица: Партизанская

Здание: 13 Комната:

Комментарий:

Закрyть

На вкладке “Адрес” можно увидеть контактные данные покупателя и указанный им адрес доставки.

На вкладке “Посылки” Вам будет доступен список посылок, которые сформированы в рамках данного заказа. В каждом заказе может быть одна и более посылок. Важно понимать, что посылки формируются сотрудниками маркетплейса уже после подтверждения заказа покупателем, согласования наличия и возможности продажи и доставки товара у покупателя\поставщика\производителя и оплаты покупателем товара. Таким образом посылка появится не сразу в момент оформления заказа.

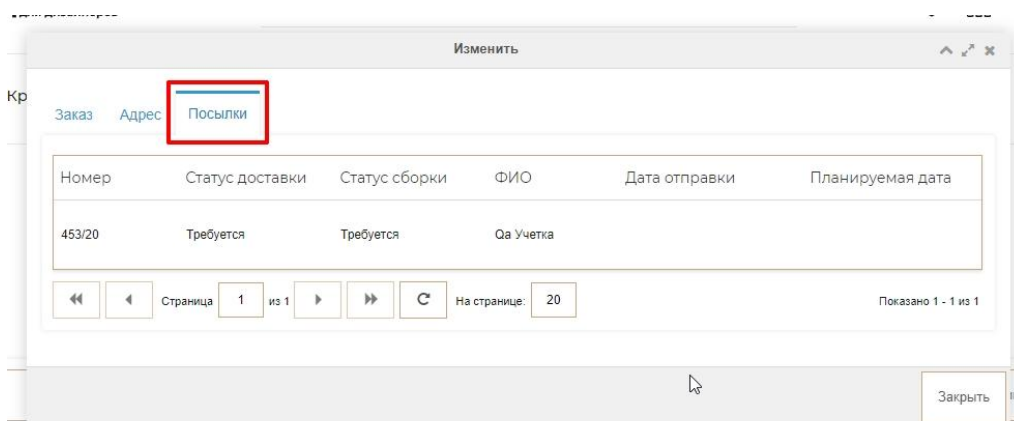

Для того, чтобы открыть окно детального просмотра посылки необходимо либо дважды кликнуть по строчке в списке левой кнопкой мыши, либо правой кнопкой мыши вызвать меню и выбрать пункт “Редактировать”.

В открывшемся окне Вы увидите товары Вашей фирмы в посылке.

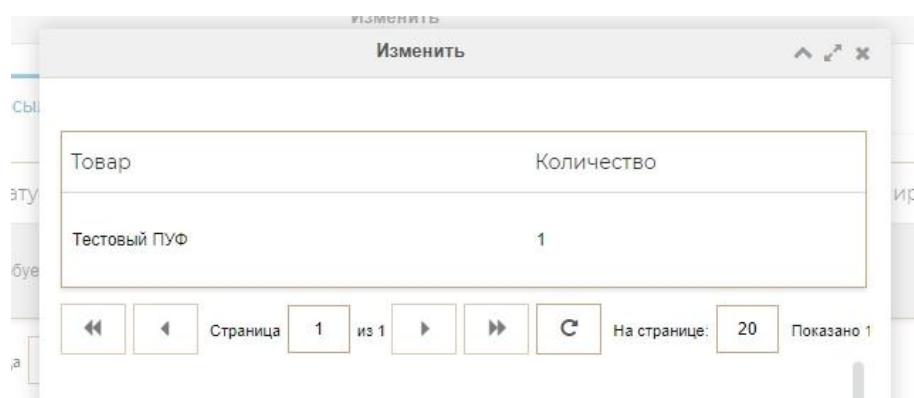

Также в данном окне присутствует адрес доставки (для каждой посылки адрес доставки может задаваться индивидуально и отличаться от базового адреса в заказе).

В блоке “Информация о доставках” Вам необходимо сначала указать планируемую дату отправки. Этой датой будут оперировать сотрудники маркетплейса в коммуникациях с покупателем.

Информация о датах доставки

Планируемая дата отправки:

Фактическая дата отправки:

За день до указанной даты Вам на e-mail придет уведомление-напоминание об отгрузке товара.

Приближается дата отгрузки товара

R Roomsee info@roomsee.ru
Палка: Входящие

Дата отгрузки посылке 4 () назначена на завтра. Если реальная дата изменилась, просим уточнить это в личном кабинете на сайте Roomsee

После отгрузки в поле “Фактическая дата отправки” вписываем актуальную дату отправки. Также указываем трек-номер отправки, который будет доступен покупателю, по которому он сможет отслеживать груз.

Страница 1 из 1

Улица: Партизанская

Квартира:

Дом: 13

Трек-номер:

Комментарий

Закреть Сохранить

Статус выполнения заказа Вы сможете отслеживать на странице “Заказы” в столбце “Статус заказа”.

Статус заказа

Новый

Отменён маркетплейсом

[Вернуться к содержанию](#)

Приложение 1 - Инструкция по оформлению изображений (рекомендации)

При добавлении фотоизображений к товару и его корректного отображения на сайте маркетплейса Продавцу необходимо соблюдать следующие рекомендации.

1. Оптимизация изображений.

Неоптимизированные “тяжелые” изображения сильно замедляют загрузку страницы. Когда время загрузки составляет более 3 секунд, пользователи чаще всего уходят, не дождавшись ее окончания. Отказы ухудшают поведенческие метрики и больно бьют по позициям маркетплейса при ранжировании поисковыми системами.

При оптимизации файлов нужно задавать степень сжатия 95%.

Сжимать изображения можно с помощью специальных онлайн-сервисов и программ: TinyPNG / TinyJPEG, Compressor.io, Kraken, JPEGmini, Optimizilla, Shortpixel, Resize Photo, Photoshop.

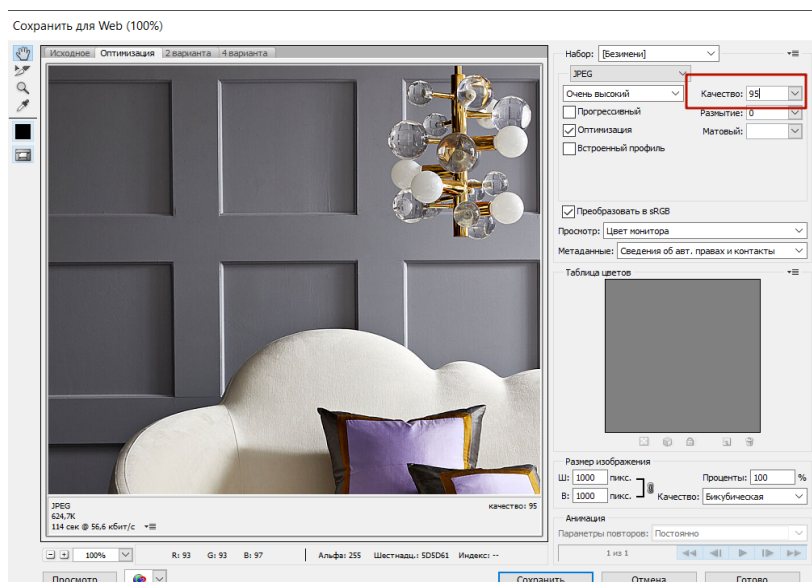

К оптимизации относятся следующие параметры:

1.1. Формат изображений. Рекомендуется загружать изображения в следующих форматах:

- jpg/ jpeg;
- png.

1.2 Размеры и пропорции изображений.

Изображение на сайте используется в 3 форматах: карточка товара, миниатюра в галерее товара и миниатюра в каталоге. Для каждого формата на сайте предусматривается свой формат обработки и кадрирования изображения.

Загрузка изображений в карточку товара и миниатюр в галерею. Для загрузки необходимо использовать фотоизображения большого размер. Минимальная ширина для горизонтальных изображений - 1280px, для вертикальных - 960px.

Изначально фотоизображение загружается в Photoshop.

Если фото большого размера отсутствует, вам необходимо увеличить разрешение изображения, например через программы <https://letsenhance.io/>, <https://upscalepics.com/>, при том, что изображение это допускает. Фотоизображения совсем маленьких размеров не подойдут.

Если размер фотоизображения подходящий, мы можем применить его в шаблон с установленными сетками Photoshop.

При этом,

- если ориентация изображения горизонтальная или квадрат - используем горизонтальный шаблон.



Разместите товар в рамке (фокусе) шаблона, чтобы края товара изнутри касались вертикальных линий и никакая часть товара не выходила за рамки фокуса. При этом объект на фотоизображении должен располагаться по центру.

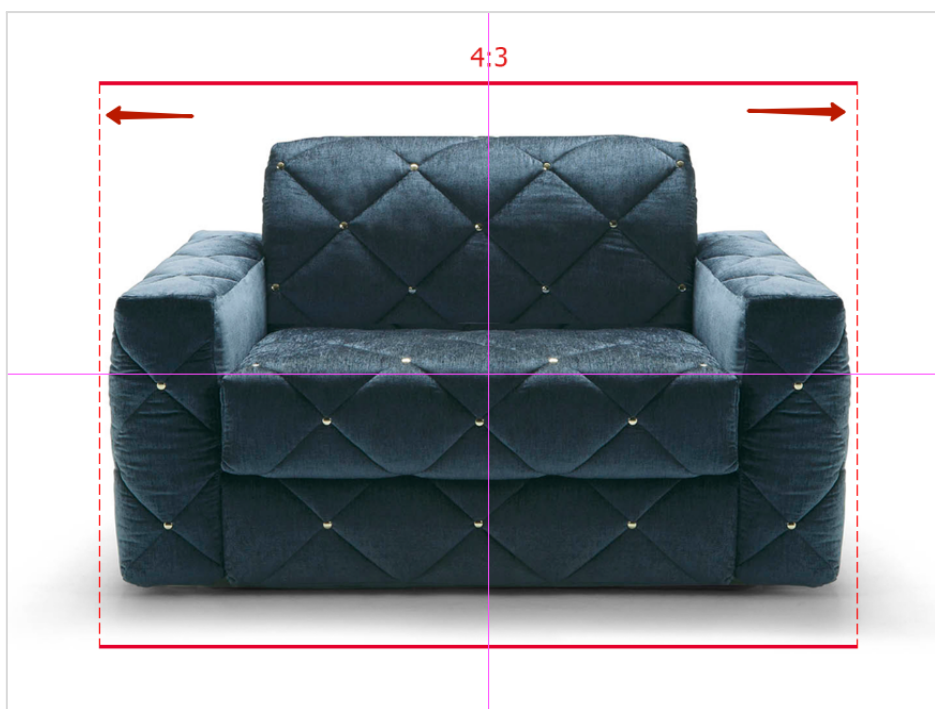

При условии, что ваш товар не на белом фоне и общая рамка (кадрирования) выходит за границы изображения, добавьте задний фон из этого же изображения растянутого и размытого, как в Instagram формате.



Если рамка не выходит просто обрежьте (кадрируйте) изображение по рамке кадрирования.

Обратите внимание, что изображение масштабируется на сайте под размер 1280x960px (в пропорции 4:3) для развернутого формата и 810x608px (в пропорции 4:3) для размера в карточке товара.

1280x960px (в пропорции 4:3)



810x960px (в пропорции 4:3)

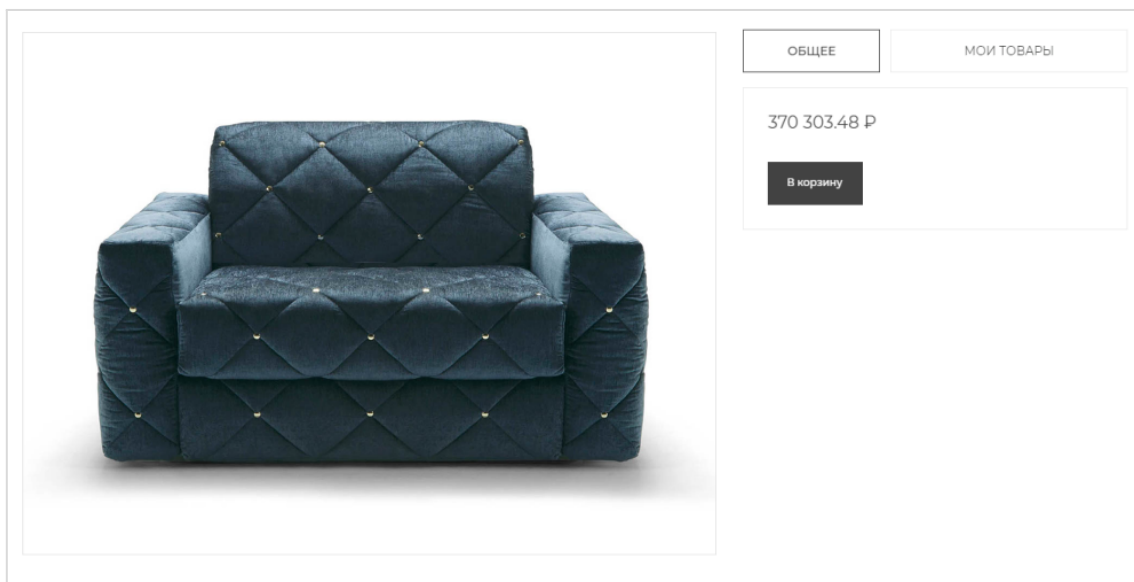

Также для миниатюры в галерее товара кадрируется до пропорции 3:2 из шаблона до установленного размера 90x60px на сайте.

1280x763px (в пропорции 3:2)



90x60px (в пропорции 3:2)



- если ориентация изображения вертикальная - используем вертикальный шаблон.

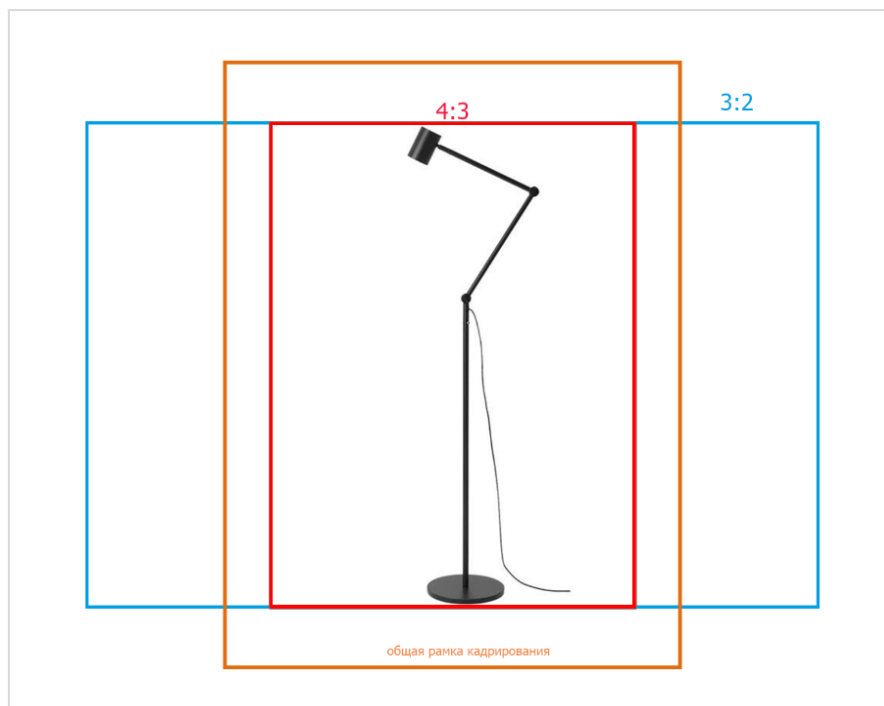

Разместите товар в рамке (фокусе) так, чтобы товар коснулся изнутри горизонтальных границ рамки. При этом, объект на фотоизображении должен располагаться по центру.

Правила для общей рамки кадрирования остаются те же.

Обратите внимание, что изображение масштабируется на сайте под размер 720x960px (в пропорции 4:3) для развернутого формата и 810x1080px (в пропорции 4:3) для размера в карточке товара.

720x960px (в пропорции 4:3)

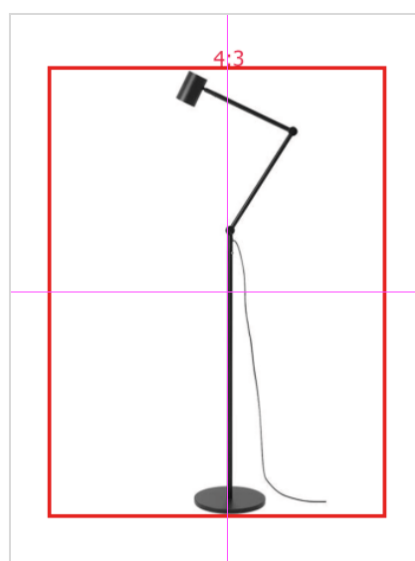

810x1080px (в пропорции 4:3)

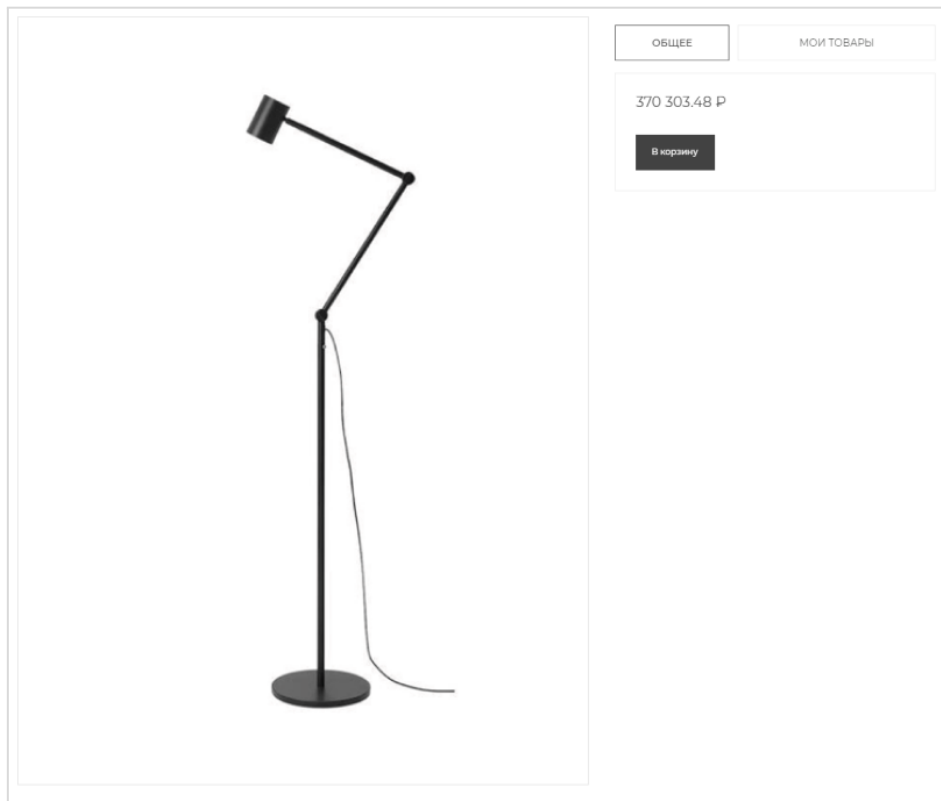

При создании миниатюры для товара, вертикальные фото кадрируются до пропорции 3:2 с добавлением белых полей по бокам, обрезая (кадрируя) изображения по горизонтальным линиям фокуса.

1152x768px (в пропорции 3:2)

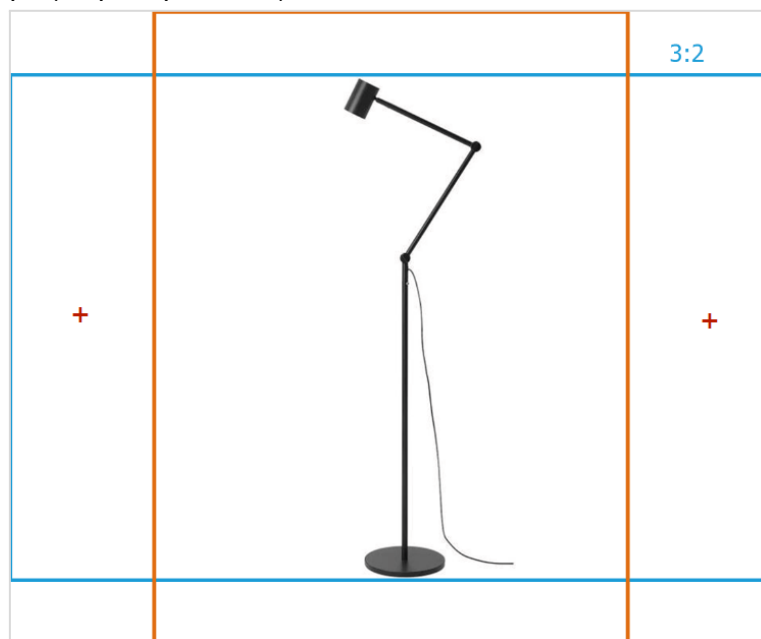

90x60px (в пропорции 3:2)

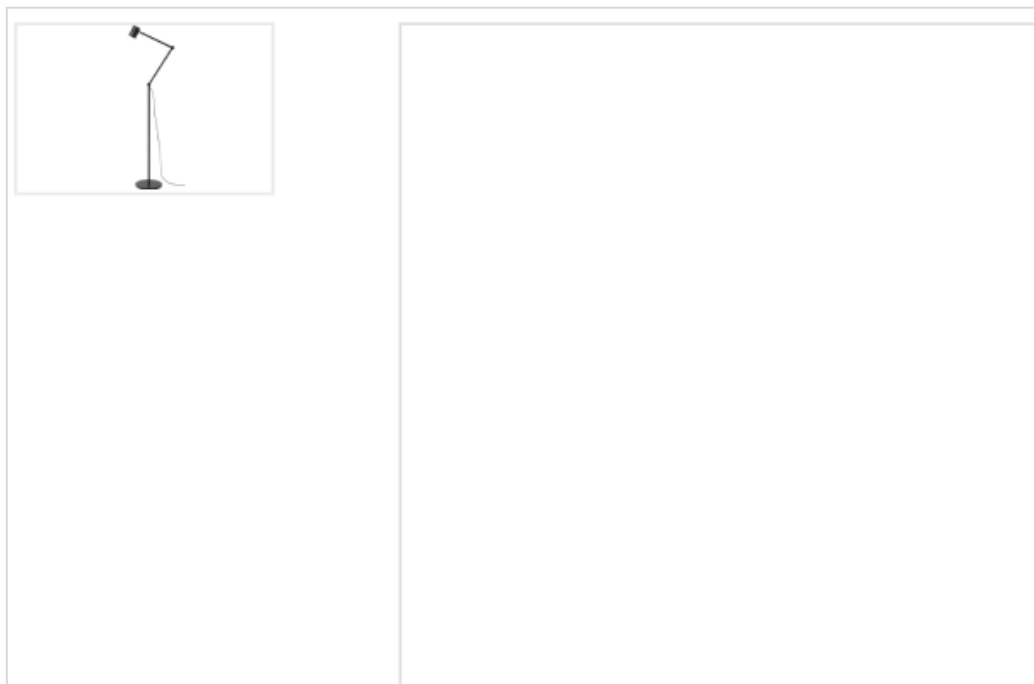

Загрузка миниатюр в каталог

Признак непрофессионально сделанного каталога — разные ракурсы однородных товаров. Разное освещение, разный фон и разный размер товара – все это отвлекает пользователя

Идеальный вариант - стандартизация. Одинаковый размер и отступы фотоизображений достигается за счет применения шаблона.

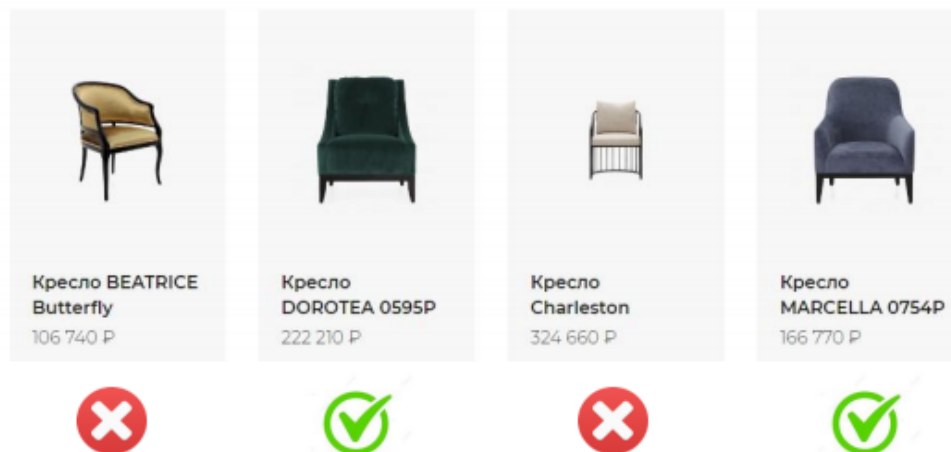

В каталоге товар отображается в пропорции 1:1, для подготовки изображений используем соответствующий шаблон.



Для загрузки такого изображения используйте фотоизображение размера не менее 800x800px.

Разместите товар в рамке фокуса (720x720px) так, чтобы какие-то две противоположные стороны коснулись фокус рамки изнутри. При этом, объект на фотоизображении должен располагаться по центру.

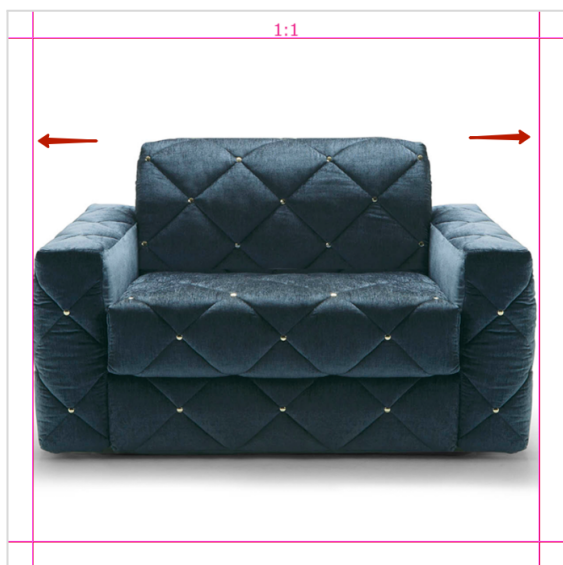

Если общая рамка кадрирования выходит за границы товара добавьте задний фон в виде размытия, как было описано выше.

Обратите внимание, что изображение масштабируется на сайте под размер 290x290px (в пропорции 1:1).



1.3. Кадрирование

Для детализации важных элементов товара можно откадрировать из основного изображения и добавить в качестве детальных изображений товара.

Для кадрирования подойдут изображения только в большом разрешении и хорошем качестве от 4096x2304 (4K) и выше. Поскольку изображение меньше будет распадаться на пиксели при кадрировании. При этом, кадрированное изображение не должно быть меньше 1280x960px.

Для удобства используйте сетку и кадрирование в Photoshop. Старайтесь располагать объект, на который акцентируется внимание, по центру.

Не кадрируйте слишком маленькие участки во избежание получения пиксельного нечеткого изображения, но подходящего размера.

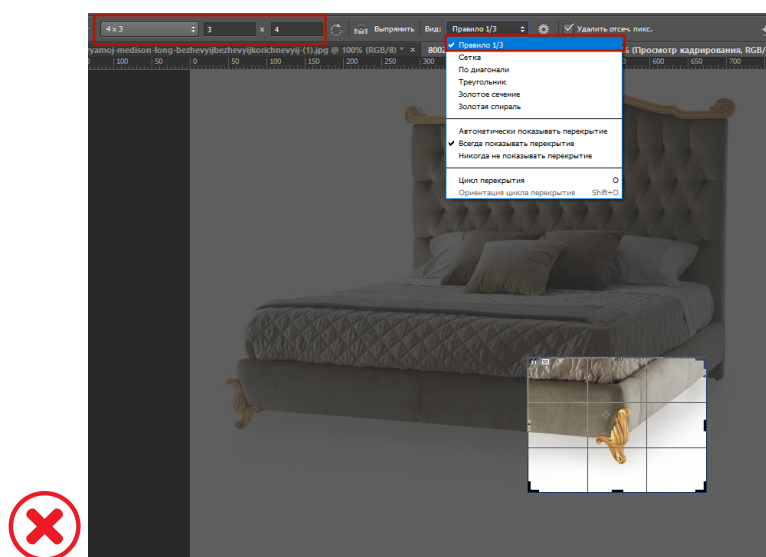

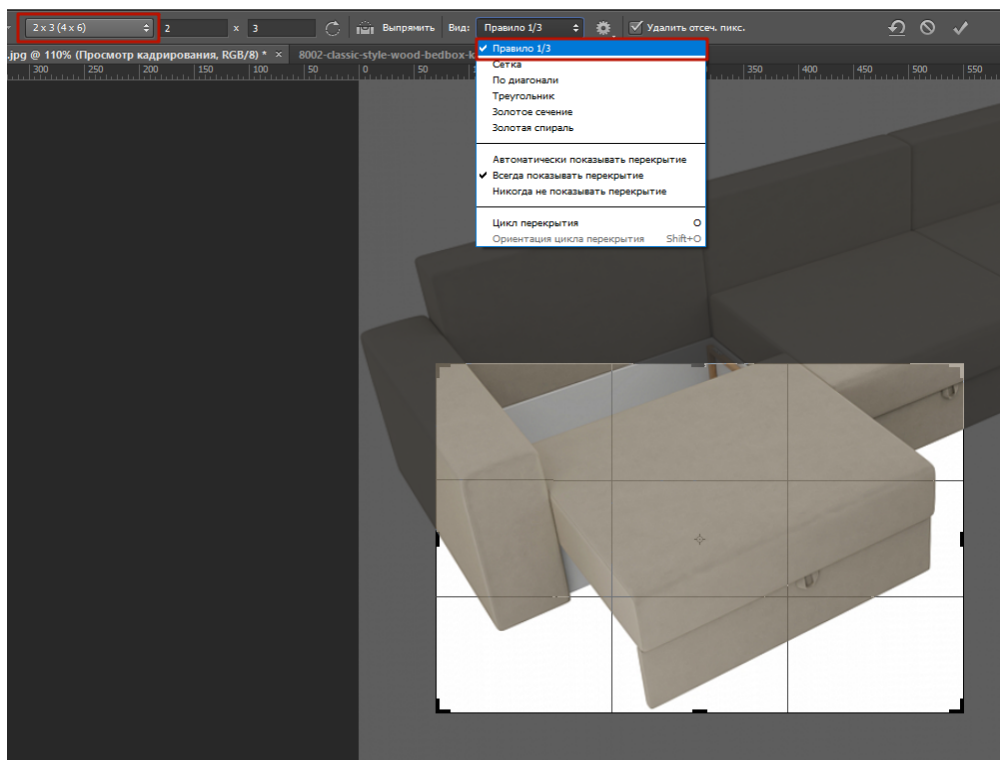



2. Элементы на фото. На фотоизображении не должны присутствовать посторонние элементы: водяные знаки, логотип компании, адрес сайта компании и прочее.





3. Отображение изображений на сайте
Не искажать изображение.

Исходное изображение



3.1 Не изменять пропорции изображения



3.2 Не растягивать изображение до нужных размеров в большую сторону, во избежание получения нечеткого пиксельного изображения.



3.3 Не загружать изображения с наложенными эффектами





4. Объект на фото

На изображении к товару, особенно это касается главного изображения, рекомендуется размещать только сам товар без лишних деталей. Это дает возможность покупателю уже в миниатюре правильно акцентировать внимание.



* при условии, что продается один из товаров, а не комплект



5. Единообразие - предметные фотоизображения на белом фоне
Рекомендуется добавлять несколько изображений к товару.
Первое - обязательно должно быть на белом фоне (не .png с прозрачным фоном), предпочтительно с изображением только самого товара без лишних элементов и деталей.

Перед добавлением изображения, проверяйте контрастность, чтобы избежать оттенков у фона.

Товар, на первый взгляд, изображен на белом фоне.

Исходное изображение



Увеличивая яркость и контрастность, мы видим, что у фона есть розовый оттенок.

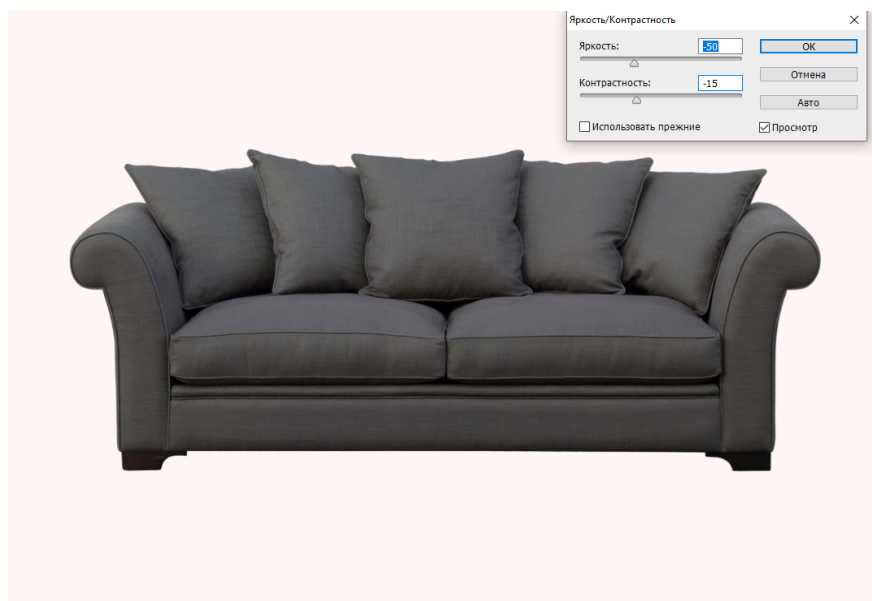

Если изображение с белым фоном изначально, при изменении этих параметров, фон останется неизменно белым.



Дополнительными изображениями к товару могут выступать его фото в различных ракурсах и проекциях, фото деталей или фото товара в интерьере.

Фотографируйте с дополнительных ракурсов только, если благодаря этим ракурсам покупатель узнает о вашем товаре что-то новое. Нет смысла фотографировать вазу сзади или сбоку, если нет различий по рисунку, доп. элементам или форме.

Например:



6. Детали товара

В качестве дополнительных изображений к товару, как говорилось ранее, могут выступать изображения деталей товара.

Например:



Рекомендации к изображениям данного типа:

- загружайте качественные изображения, расфокусированные и размытые фото не подойдут



- фотографируя отражающие/блестящие детали (например, фурнитуру), избегайте бликов и отражающихся элементов



- используйте ретушь для устранения царапин, пыли и дефектов



- обратите внимание на освещении, не загружайте фото с бликами, сделанное при плохом освещении или наоборот засвеченные вспышкой





7. Тень у изображения

Чтобы избежать зависания товара в воздухе, всегда используйте тень. Это добавит товару пространства и более реалистичный вид.





8. Перспектива

При широком угле съемки и близком расстоянии от предмета, товар на фото будет выглядеть укороченным или искаженным. Если у вас нет возможности сдвинуть оптическую ось объектива, используйте соответствующий инструмент для коррекции перспективы.





На примере товара в интерьере, направление внимания пользователя выставлено неправильно, поскольку товар находится не по центру, а смещен ниже линии горизонта. Акцент в данном случае будто больше сделан на стену.



[Вернуться к содержанию](#)